

MS 462 C-M R

***STIHL***



2 - 29

Instrucțiuni de utilizare



## Cuprins

1	Prefață.....	2
2	Informații referitoare la acest Manual de instrucțiuni.....	2
3	Cuprins.....	3
4	Instrucțiuni de siguranță.....	4
5	Preğătirea pentru utilizare a motoferăstrăului.....	11
6	Asamblarea motoferăstrăului.....	11
7	Punerea și slăbirea frânei de lanț.....	14
8	Se amestecă combustibilul și se alimentează motoferăstrăul.....	15
9	Pomirea și oprirea motorului.....	16
10	Verificarea motoferăstrăului.....	18
11	Lucrul cu motoferăstrăul.....	19
12	După lucru.....	22
13	Transportarea.....	22
14	Stocarea.....	22
15	Curățare.....	23
16	Întreținere.....	24
17	Reparare.....	25
18	Depanare.....	25
19	Date tehnice.....	27
20	Combi-nații ale șinei portlanț și lanțului de ferăstrău.....	28
21	Piese de schimb și accesorii.....	28
22	Eliminare.....	28
23	Declarație de conformitate EU.....	28
24	Adrese.....	29

## 1 Prefață

Stimată clientă, stimat client,

ne bucurăm că ați ales STIHL. Dezvoltăm și executăm produsele noastre în calitate de vârf, conform nevoilor clienților noștri. În felul acesta iau naștere produse de mare fiabilitate chiar și în condiții de solicitare extremă.

STIHL înseamnă calitate de vârf și în domeniul de service. Atelierele noastre de specialitate oferă consiliere și instrucțiuni competente, dar și o cuprinzătoare asistență tehnică.

Compania STIHL se angajează în mod expres să protejeze natura. Aceste instrucțiuni de utilizare sunt concepute pentru a vă ajuta la utilizarea sigură și ecologică a produsului dumneavoastră STIHL pe o durată lungă de exploatare.

Vă mulțumim pentru încredere și vă dorim multă bucurie la utilizarea produsului dumneavoastră STIHL.

*N. S. Stihl*

Dr. Nikolas Stihl

**IMPORTANT! ÎNAINTE DE UTILIZARE, CITIȚI ȘI PĂSTRAȚI INSTRUCȚIUNILE.**

## 2 Informații referitoare la acest Manual de instrucțiuni

### 2.1 Identificarea Notelor de avertizare din text



#### AVERTISMENT

- Această notă poate indica pericolele care au ca rezultat răniri grave sau decese.
  - Măsurile specificate pot împiedica rănirile grave sau decesele.

#### INDICAȚIE

- Această notă indică pericolele care pot avea ca rezultat avariarea bunurilor.
  - Măsurile specificate pot împiedica avariarea bunurilor.

### 2.2 Simboluri în text



Acest simbol se referă la un capitol din aceste instrucțiuni de folosire.

## 3 Cuprins

### 3.1 Motofierăstrău

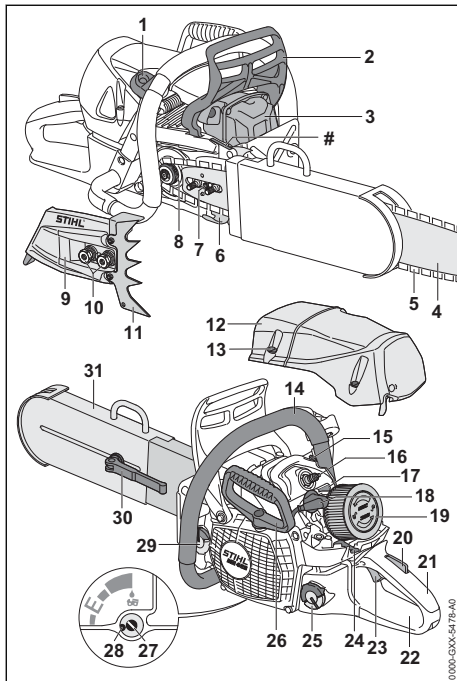

#### 1 Suport unelată de lucru

Suportul uneltei de lucru preia cheia combinată.

#### 2 Apărătoarea frontală de mână

Apărătoarea anterioară de mână protejează mâna stângă de contactul cu lanțul de ferăstrău, servește la cuplarea frânei de lanț și acționează automat frâna de lanț în cazul unui recul.

#### 3 Toba de eșapament

Toba de eșapament reduce emisiile fonice ale motofierăstrăului.

#### 4 Șină port-lanț

Șina portlanț ghidează lanțul de ferăstrău.

#### 5 Lanțul fierăstrăului

Lanțul ferăstrăului taie lemnul.

#### 6 Reținător de lanț

Reținătorul de lanț prinde un lanț de ferăstrău căzut sau rupt.

#### 7 Șurub de tensionare

Șurubul de tensionare servește la tensionarea lanțului.

#### 8 Roata de lanț

Roata de lanț acționează lanțul de ferăstrău.

#### 9 Capacul roții de lanț

Capacul roții de lanț acoperă roata de lanț și fixează șina portlanț pe motofierăstrău.

#### 10 Piulițe

Piulițele fixează capacul roții de lanț pe motofierăstrău.

#### 11 Opritor-gheară

În timpul lucrului, opritorul-gheară sprijină motofierăstrăul pe lemn.

#### 12 Carcasa apărătoare

Capota acoperă motorul.

#### 13 Închizătoarea capotei

Închizătoarea capotei fixează capota de motofierăstrău.

#### 14 Mâner tubular

Mânerul tubular este utilizat pentru prinderea, dirijarea și transportarea motofierăstrăului.

#### 15 Ventil de decomprimare

Ventilul de decomprimare simplifică pornirea motorului.

#### 16 Bujia

Bujia aprinde amestecul combustibil-aer din motor.

#### 17 Cursor

Cursorul servește la reglarea regimului de vară sau de iarnă.

#### 18 Fișa bujiei

Fișa bujiei leagă cablul de aprindere de bujie.

#### 19 Filtrul de aer

Filtrul de aer filtrează aerul aspirat de către motor.

#### 20 Blocatorul pârghiei de accelerație

Blocatorul pârghiei de accelerație servește la deblocarea pârghiei de accelerație.

#### 21 Mâner de comandă

Mânerul de comandă servește la funcționarea, susținerea și ghidarea motofierăstrăului.

#### 22 Apărătoare posterioară de mână

Apărătoarea posterioară de mână protejează mâna dreaptă la contactul cu un lanț de ferăstrău căzut sau rupt.

#### 23 Pârghia de accelerație

Pârghia de accelerație servește la accelerația motorului.

#### 24 Pârghia combinată

Pârghia combinată servește la reglarea pentru pornire, funcționare și oprirea motorului.

**25 Capacul rezervorului de combustibil**

Capacul rezervorului de combustibil închide rezervorul de combustibil.

**26 Mânerul demaror**

Mânerul demaror servește la pornirea motorului.

**27 Șurubul de reglaj al pompelor de ulei**

Șurubul de reglaj al pompelor de ulei este folosit pentru reglarea cantității pompată de ulei adeziv pentru lanțuri de ferăstrău.

**28 Opritorul**

Opritorul limitează șurubul de reglaj al pompelor de ulei.

**29 Capacul rezervorului de ulei**

Capacul rezervorului de ulei închide rezervorul de ulei.

**30 Întinzătorul rapid**

Întinzătorul rapid servește la reglarea limitatorului pentru adâncimea de tăiere.

**31 Limitatorul adâncimii de tăiere**

Limitatorul pentru adâncimea de tăiere reglează adâncimea de pătrundere a șinei portlanț.

**# Seria mașinii****3.2 Simboluri**

Simbolurile se pot afla pe motofierăstrău și semnifică următoarele:

 Acest simbol marchează rezervorul de combustibil.

 Acest simbol indică rezervorul de ulei pentru uleiul adeziv pentru lanțuri de ferăstrău.

 În această direcție, frâna de lanț este pusă sau scoasă.

 Acest simbol indică sensul de rotație a lanțului de ferăstrău.

 Acest simbol marchează șurubul de reglaj al pompelor de ulei și cantitatea pompată de ulei adeziv pentru lanțuri de ferăstrău.

 Sens de rotație pentru întinderea lanțului de ferăstrău

 În această poziție, sertarul se află pe regimul de iarnă.

 În această poziție, sertarul se află pe regimul de vară.

 Acest simbol marchează ventilul de decompresiune.

 Pârghia combinată este pusă în această direcție pentru oprirea motorului.

 Pârghia combinată este pusă în această poziție pentru oprirea motorului.

 Pârghia combinată este pusă în această poziție pentru operarea motorului.

 Pârghia combinată este pusă în această poziție pentru pornirea motorului.

 Nivelul calculat de putere acustică conform Directivei 2000/14/CE în dB(A), pentru a se putea compara nivelul emisiilor de zgomot a produselor electronice.

**4 Instrucțiuni de siguranță****4.1 Simboluri de avertizare**

Simbolurile de avertizare de pe motofierăstrău semnifică următoarele:

 Respectați instrucțiunile de siguranță și măsurile în legătură cu acestea.

 Citiți, respectați și păstrați Manualul de instrucțiuni.

 Purtați ochelari și cască de protecție auditivă.

 Respectați instrucțiunile de siguranță referitoare la recul și măsurile în legătură cu acesta.

**4.2 Utilizare conform destinației**

Motofierăstrăul STIHL MS 462 C-M R servește la tăierea în intervențiile de salvare. Cu ajutorul motofierăstrăului MS 462 C-M R pot fi tăiate următoarele materiale și obiecte:

- Căptușeli de tablă
- Tablă de oțel cu grosimea de până la 0,8 mm
- Tablă de cupru cu grosimea de până la 1,5 mm
- Tablă de aluminiu cu grosimea de până la 1,5 mm
- Porți rulante de aluminiu
- Sticlă blindată
- Sticlă ICE pentru geam
- Geam armat cu plasă de sârmă
- Carton asfaltat de hidroizolare a acoperișului
- Carton asfaltat
- Construcții de lemn
- Material izolator
- Pereți de hală din materiale ușoare
- Zidărie din materiale ușoare

## ▲ AVERTISMENT

- Dacă motofierăstrăul nu este folosit conform destinației, persoanele pot suferi grave leziuni corporale, chiar letale, și se pot produce daune materiale.
  - ▶ Utilizați motofierăstrăul conform celor prezentate în aceste instrucțiuni de utilizare.

### 4.3 Cerințe privind utilizatorul

## ▲ AVERTISMENT

- Utilizatorii care nu sunt instruiți pentru intervențiile de salvare cu un motofierăstrău nu pot recunoaște sau evalua pericolele. Risc de răniri grave sau deces pentru utilizator sau alte persoane.



- ▶ Citiți, aprofundați și păstrați instrucțiunile de utilizare.

- ▶ În cazul în care motofierăstrăul este predat altei persoane: predați și manualul de instrucțiuni.
- ▶ Se asigură faptul că utilizatorul îndeplinește cerințele următoare:
  - Utilizatorul este odihnit.
  - Utilizatorul este instruit pentru intervențiile de salvare cu un motofierăstrău.
  - Din punct de vedere fizic, senzorial și mental, utilizatorul este capabil să folosească și să lucreze cu motofierăstrăul.
  - Utilizatorul poate recunoaște și evalua pericolele pe care le reprezintă motofierăstrăul.
  - Utilizatorul este major sau este instruit în profesie sub supraveghere conform reglementărilor naționale corespunzătoare.
  - Utilizatorul nu se află sub influența alcoolului, a medicamentelor sau a drogurilor.
- ▶ Dacă există neclarități: adresați-vă unui distribuitor STIHL.
- Sistemul de aprindere a motofierăstrăului generează un câmp electromagnetic. Câmpul electromagnetic poate afecta stimulatoarele cardiace. Risc de rănire gravă sau deces.
  - ▶ Dacă utilizatorul poartă un stimulator cardiac: se asigură faptul că nu se afectează stimulatorul cardiac.

### 4.4 Îmbrăcăminte și echipament

## ▲ AVERTISMENT

- La desfășurarea lucrărilor, părul lung poate fi tras în motofierăstrău. Utilizatorul poate fi rănit grav.
  - ▶ Părul lung se va strânge și asigura astfel încât să fie peste umeri.
- În timpul lucrului, obiectele pot fi proiectate cu viteze mari. Pericol de rănire a utilizatorului.



- ▶ Purtați ochelari de protecție strâmți. Ochelari de protecție adecvați, verificați conform normei EN 166 sau conform prevederilor naționale, se pot găsi în comerț cu identificarea corespunzătoare.

- ▶ Purtați mască de protecție.
- ▶ Purtați o haină de lucru strânsă pe corp și cu mâneci lungi.
- În timpul lucrului se produce zgomot. Zgomotul poate afecta auzul.



- ▶ Purtați o cască de protecție auditivă.

- Corpurile ce cad pot provoca leziuni la cap.
  - ▶ În cazul în care în timpul lucrului pot cădea obiecte: purtați o cască de protecție.



- La desfășurarea lucrărilor praful poate fi răscolit și se pot forma vapori. Praful sau vaporii inspirați pot dăuna sănătății și pot cauza reacții alergice.
  - ▶ Purtați o mască pentru praf sau o protecție respiratorie.
- Îmbrăcăminte neadecvată se poate prinde în obiecte și în motofierăstrău. Utilizatorii care nu folosesc îmbrăcăminte adecvată se pot răni grav.
  - ▶ Purtați haine strânse pe corp.
  - ▶ Scoateți-vă eșarfele și bijuteriile.
- La desfășurarea lucrărilor, utilizatorul poate intra în contact cu lanțul de fierăstrău rotativ. Utilizatorul poate fi rănit grav.
  - ▶ Purtați pantaloni lungi cu protecție la tăieturi.
- Utilizatorul se poate tăia cu obiecte ascuțite în timpul lucrului. În timpul curățării sau întreținerii, utilizatorul poate intra în contact cu lanțul ferăstrăului. Pericol de rănire a utilizatorului.
  - ▶ Purtați mănuși de lucru făcute din material rezistent la uzură.
- În cazul în care utilizatorul poartă încălțăminte necorespunzătoare, acesta poate aluneca. În cazul în care utilizatorul intră în contact cu lan-

țul de fierăstrău rotativ, acesta se poate tăia. Pericol de rănire a utilizatorului.

- ▶ Purtați cizme de cauciuc pentru lucrul cu motofierăstrăul, care oferă protecție la tăieturi.

## 4.5 Spațiu de lucru și mediu

### ▲ AVERTISMENT

- Persoanele neautorizate, copiii și animalele nu pot recunoaște și evalua pericolele pe care le reprezintă motofierăstrăul și obiectele proiectate. Persoanele neautorizate, copiii și animalele pot fi rănite grav, iar bunurile pot fi avariate.
  - ▶ Țineți la distanță de zona de lucru persoanele neimplicate, copiii și animalele.
  - ▶ Motofierăstrăul nu se va lăsa nesupravegheat.
  - ▶ Asigurați-vă de faptul că nu este posibilă joaca copiilor cu motofierăstrăul.
- Dacă motorul este în funcțiune sunt evacuate gaze reziduale fierbinți din toba de eșapament. Gazele reziduale fierbinți pot aprinde ușor materialele inflamabile și pot declanșa incendii.
  - ▶ Jetul de gaze reziduale se ține la distanță de materialele inflamabile.

## 4.6 Starea sigură în exploatare

### 4.6.1 Motofierăstrău

Motofierăstrăul este în stare de siguranță relevantă în cazul în care sunt îndeplinite următoarele condiții:

- Motofierăstrăul nu prezintă deteriorări.
- Nu curge combustibil din motofierăstrău.
- Capacul rezervorului de combustibil și capacul rezervorului de ulei sunt închise.
- Motofierăstrăul este curat.
- Prinderea lanțului este atașată și nedeteriorată.
- Frâna lanțului funcționează.
- Elementele de comandă funcționează și nu sunt modificate.
- Lubrifierea lanțului funcționează.
- Semnele de uzură de la roata de lanț nu sunt mai adânci de 0,5 mm.
- Este montată o combinație a șinei port-lanț și lanțului de ferăstrău, amintită în acest manual de utilizare.
- Șina port-lanț și lanțul de ferăstrău sunt montate corect.
- Limitatorul adâncimii de tăiere este montat corect și nu este deteriorat.
- Lanțul de ferăstrău este tensionat corect.

- Au fost montate accesoriile originale STIHL pentru acest motofierăstrău.
- Accesoriile au fost montate corect.

### ▲ AVERTISMENT

- Într-o stare nesigură, componentele ar putea să nu mai funcționeze corect, dispozitivele de siguranță ar putea fi dezactivate, iar combustibilul să se scurgă. Persoanele pot fi rănite grav sau chiar omorâte.
  - ▶ Lucrați cu un motofierăstrău nedeteriorat.
  - ▶ Dacă se scurge combustibil din motofierăstrău: Nu lucrați cu motofierăstrăul și contactați un serviciu de asistență tehnică STIHL.
  - ▶ Se închide capacul rezervorului de combustibil și capacul rezervorului de ulei.
  - ▶ Dacă motofierăstrăul este murdar: curățați motofierăstrăul.
  - ▶ Lucrați cu un element de prindere a lanțului atașat și nedeteriorat.
  - ▶ Nu modificați motofierăstrăul. Excepție: montarea unei combinații de șină port-lanț și lanț de ferăstrău specificate în aceste instrucțiuni de utilizare și montarea limitatorului adâncimii de tăiere.
  - ▶ Dacă elementele de comandă nu funcționează: nu lucrați cu motofierăstrăul.
  - ▶ Montați accesoriile originale STIHL pentru acest motofierăstrău.
  - ▶ Montați șina port-lanț și lanțul de ferăstrău conform descrierii din aceste instrucțiuni de utilizare.
  - ▶ Montați limitatorul adâncimii de tăiere conform descrierii din aceste instrucțiuni de utilizare.
  - ▶ Atașați accesoriile conform descrierii din aceste instrucțiuni de utilizare și din instrucțiunile de utilizare ale accesoriilor.
  - ▶ Nu introduceți obiecte în orificiile motofierăstrăului.
  - ▶ Înlocuiți panourile indicatoare uzate sau deteriorate.
  - ▶ Dacă există neclarități: adresați-vă unui distribuitor STIHL.

### 4.6.2 Șină port-lanț

Șina portlanț este în stare de siguranță relevantă în cazul în care sunt îndeplinite următoarele condiții:

- Șina portlanț nu prezintă deteriorări.
- Șina portlanț nu este deformată.
- Canelura este la fel de adâncă ca sau mai adâncă decât adâncimea minimă a canelurii,  19.3.
- Crestăturile canelurii nu prezintă bavuri.
- Canelura nu este redusă sau extinsă.

## ▲ AVERTISMENT

- Într-o stare nesigură, șina portlanț nu mai poate direcționa corect lanțul de ferăstrău. Lanțul de ferăstrău rotativ poate sări de pe șina portlanț. Aceasta poate duce la leziuni corporale grave, chiar letale.
  - ▶ Lucrați cu o șină portlanț nedeteriorată.
  - ▶ În cazul în care adâncimea canelurii este mai mică decât adâncimea minimă a canelurii: înlocuiți șina portlanț.
  - ▶ Debavurați șina de lanț săptămânal.
  - ▶ Dacă aveți neclarități, vă rugăm să vă adresați unui distribuitor STIHL.

### 4.6.3 Lanțul fierăstrăului

Lanțul de ferăstrău este în stare de siguranță relevantă în cazul în care sunt îndeplinite următoarele condiții:

- Lanțul de ferăstrău nu prezintă deteriorări.
- Lanțul de ferăstrău este ascuțit corect.
- Sunt vizibile marcasele de uzură de pe dinții de tăiere.

## ▲ AVERTISMENT

- Într-o stare nesigură, componentele ar putea să nu mai funcționeze corect, iar dispozitivele de siguranță ar putea fi dezactivate. Aceasta poate duce la leziuni corporale grave, chiar letale.
  - ▶ Lucrați cu un lanț de ferăstrău nedeteriorat.
  - ▶ Ascuțiți lanțul de ferăstrău corect.
  - ▶ Dacă există neclarități: Adresați-vă unui distribuitor STIHL.

## 4.7 Combustibilul și alimentarea

### ▲ AVERTISMENT

- Combustibilul folosit pentru acest motofierăstrău este compus dintr-un amestec format din benzină și ulei de motor în doi timpi. Combustibilul și benzina sunt foarte inflamabile. În cazul în care combustibilul sau benzina intră în contact cu focul deschis sau cu obiecte fierbinți, combustibilul sau benzina pot declanșa incendii sau explozii. Risc de rănire gravă a persoanelor sau de deces și de pagube materiale.
  - ▶ Protejați combustibilul și benzina împotriva căldurii și a focului.
  - ▶ Nu vărsați combustibilul și benzina.
  - ▶ Dacă s-a scurs combustibil: Ștergeți combustibilul cu o cârpă și încercați să porniți motorul numai atunci când toate piesele motofierăstrăului sunt uscate.
    - ▶ Nu fumați.
    - ▶ Nu alimentați în apropierea focului deschis.
- ▶ Înaintea alimentării, opriți motorul și lăsați-l să se răcească.
- ▶ Motorul se pornește la o distanță de cel puțin 3 m față de locul alimentării.
- Vaporii de combustibil și vaporii de benzină inhalată pot intoxica persoanele.
  - ▶ Nu inhalați vaporii de combustibil și vaporii de benzină.
  - ▶ Alimentați într-un loc bine ventilat.
- Motofierăstrăul se încălzește pe durata lucrărilor sau într-un mediu foarte cald. Combustibilul se dilată în funcție de tipul de combustibil, de înălțime, de temperatura mediului ambiant și de temperatura motofierăstrăului și se poate produce suprapresiune în rezervorul de combustibil. Dacă se deschide capacul rezervorului de combustibil, este posibilă stropirea combustibilului și aprinderea acestuia. Utilizatorul poate fi grav rănit și pot apărea daune materiale.
  - ▶ Lăsați motofierăstrăul să se răcească înaintea deschiderii capacului rezervorului de combustibil.
  - ▶ Capacul rezervorului de combustibil se deschide încet și nu dintr-o dată.
- Îmbrăcămintea care intră în contact cu combustibilul sau benzina este ușor inflamabilă. Risc de rănire gravă a persoanelor sau de deces și de pagube materiale.
  - ▶ Dacă îmbrăcămintea intră în contact cu combustibilul sau cu benzina: Schimbați îmbrăcămintea.
- Combustibilul, benzina și uleiul de motor în doi timpi pot polua mediul înconjurător.
  - ▶ Nu vărsați combustibilul, benzina și uleiul de motor în doi timpi.
  - ▶ Combustibilul, benzina și uleiul de motor în doi timpi se salubritează conform reglementărilor și ecologic.
- În cazul în care combustibilul, benzina sau uleiul de motor în doi timpi intră în contact cu pielea sau cu ochii, aceștia pot irita pielea sau ochii.
  - ▶ Evitați contactul cu combustibilul, benzina și uleiul de motor în doi timpi.
  - ▶ În caz de contact cu pielea: zonele de piele afectate se spală cu apă din abundență și săpun.
  - ▶ În caz de contact cu ochii: spălați ochii cel puțin 15 minute cu apă din abundență și consultați un medic.
- Sistemul de aprindere a motofierăstrăului generează scântei. Scântele pot fi emise în exterior și pot declanșa incendii și explozii într-un mediu inflamabil sau exploziv. Risc de

rănire gravă a persoanelor sau de deces și de pagube materiale.

- ▶ Se utilizează bujiile descrise în acest manual cu instrucțiuni de utilizare.
- ▶ Înșurubați și fixați bujia.
- ▶ Apăsăți ferm fișa bujiei.
- Motofierăstrăul poate fi deteriorat dacă este alimentat cu un combustibil, care a fost amestecat dintr-o benzină sau un ulei de motor în doi timpi neadecvat, sau care are un raport de amestec greșit de benzină și ulei de motor în doi timpi.
  - ▶ Amestecați combustibilul conform descrierii din acest manual cu instrucțiuni de utilizare.
- Dacă se depozitează combustibilul mai mult timp, atunci este posibil ca amestecul format din benzină și uleiul de motor în doi timpi să se separe sau să se învechească. Este posibilă deteriorarea motofierăstrăului dacă se alimentează cu combustibil neamestecat sau învechit.
  - ▶ Înaintea alimentării motofierăstrăului: Se amestecă combustibilul.
  - ▶ Se utilizează un amestec din benzină și ulei de motor în doi timpi, care nu este mai vechi de 30 de zile (STIHL MotoMix: 5 ani).

## 4.8 Debitarea

### ▲ AVERTISMENT

- Dacă nu există persoane în rază auditivă, în afara zonei de lucru, atunci nu se poate acorda ajutorul în caz de urgență.
  - ▶ Se asigură faptul că persoanele din afara zonei de lucru se află în raza auditivă.
- Dacă utilizatorul nu pornește corect motorul, atunci acesta poate să piardă controlul asupra motofierăstrăului. Utilizatorul poate fi rănit grav.
  - ▶ Porniți motorul conform descrierii din aceste instrucțiuni de utilizare.
  - ▶ Dacă lanțul fierăstrăului atinge solul sau obiecte: Nu porniți motorul.
- În anumite situații, utilizatorul nu poate lucra în mod concentrat. Utilizatorul poate pierde controlul asupra motofierăstrăului, se poate împiedica, cădea și poate fi rănit grav.
  - ▶ Lucrați calm și metodic.
  - ▶ Atunci când iluminatul și vizibilitatea sunt reduse: Nu lucrați cu motofierăstrăul.
  - ▶ Operați motofierăstrăul singur.
  - ▶ Nu lucrați peste înălțimea umărului.
  - ▶ Aveți grijă la obstacole.
  - ▶ Lucrați stând în picioare, menținându-vă echilibrul. Dacă trebuie să lucrați la înăl-
- țime: Folosiți o platformă pentru activități de ridicare sau o schelă sigură.
- ▶ Dacă apar semne de oboseală: Faceți o pauză de lucru.
- Dacă motorul funcționează se generează gaze reziduale. Gazele reziduale inhalate pot intoxica persoanele.
  - ▶ Nu inhalați gazele reziduale.
  - ▶ Lucrați cu un motofierăstrău într-un loc bine aerisit.
  - ▶ Dacă apar stări de greață, dureri de cap, tulburări de vedere, tulburări de auz sau amețeală: Opriți lucru și consultați un medic.
- Dacă utilizatorul poartă o casca de protecție auditivă, iar motorul funcționează, utilizatorul percepe și evaluează limitat zgomotele.
  - ▶ Lucrați calm și metodic.
- Dacă se lucrează cu motofierăstrăul, iar pârghia combinată se află în poziția ▲, atunci utilizatorul nu poate lucra controlat cu motofierăstrăul. Utilizatorul poate fi rănit grav.
  - ▶ Aduceți pârghia combinată în poziția I.
  - ▶ Porniți motorul conform descrierii din aceste instrucțiuni de utilizare.
- Dacă se accelerează cu frâna de lanț cuplată este posibilă deteriorarea frânei de lanț.
  - ▶ Înaintea tăierii se decuplează frâna lanțului.
- Lanțul de ferăstrău rotativ îl poate răni pe utilizator. Utilizatorul poate fi rănit grav.
  - ▶ Nu atingeți lanțul de ferăstrău circulant.
  - ▶ Dacă lanțul fierăstrăului este blocat de un obiect: Opriți motorul și cuplați frâna de lanț. Doar apoi puteți îndepărta obiectul.
- Lanțul rotativ al fierăstrăului se încălzește și se dilată. În cazul în care lanțul de ferăstrău nu este uns suficient și tensionat din nou, acesta poate sări de pe șina portlanț sau se poate rupe. Risc de rănire gravă a persoanelor și de avariere a bunurilor.
  - ▶ Folosiți ulei adeziv pentru lanțuri de ferăstrău.
  - ▶ În timpul lucrului verificați cu regularitate tensiunea lanțului de ferăstrău. În cazul în care tensiunea lanțului de ferăstrău este prea mică: tensionați lanțul fierăstrăului.
- Dacă motofierăstrăul se modifică pe durata lucrului sau dacă se comportă într-un mod nedorit, atunci acesta se poate afla într-o stare nesigură din punct de vedere tehnic. Risc de rănire gravă a persoanelor și de avariere a bunurilor.
  - ▶ Opriți lucru și adresați-vă unui distribuitor STIHL.



- În timpul lucrului, este posibil ca motofierăstrăul să producă vibrații.
  - ▶ Purtați mănuși.
  - ▶ Faceți pauze.
  - ▶ Dacă apar semne ale unei tulburări a irigației sanguine: Consultați un medic.
- În cazul în care lanțul de ferăstrău rotativ lovește un obiect dur, pot apărea scântei. Scânteele pot declanșa incendii într-un mediu ușor inflamabil. Risc de rănire gravă a persoanelor sau de deces și de avariere a bunurilor.
  - ▶ Nu lucrați într-un mediu ușor inflamabil.
- În cazul în care pârghia de accelerație este eliberată, lanțul fierăstrăului continuă să se rotească pentru o perioadă scurtă de timp. Lanțul fierăstrăului aflat în mișcare poate tăia persoane. Se pot produce leziuni corporale.
  - ▶ Așteptați până când lanțul de ferăstrău nu se mai rotește.

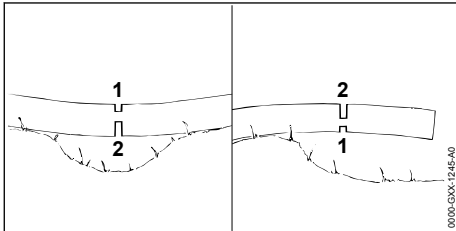

## ⚠️ AVERTISMENT

- În cazul în care se taie obiecte aflate sub tensiune, este posibilă prinderea șinei portlanț. Utilizatorul poate pierde controlul asupra motofierăstrăului și poate fi rănit grav.
  - ▶ Mai întâi tăiați o tăietură de eliberare pe partea de presiune (1) și apoi tăiați o tăietură de separare pe partea de tensionare (2).

## 4.9 Forțe de reacție

### 4.9.1 Recul

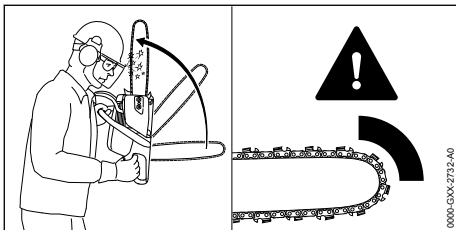

Un recul poate fi cauzat de următoarele:

- În zona din jurul sfertului superior al șinei portlanț lanțul de ferăstrău rotativ lovește un obiect dur și frânează rapid.
- Lanțul de ferăstrău rotativ este prins în sfertul superior al șinei portlanț.

Frâna de lanț nu poate împiedica reculul.

## ⚠️ AVERTISMENT

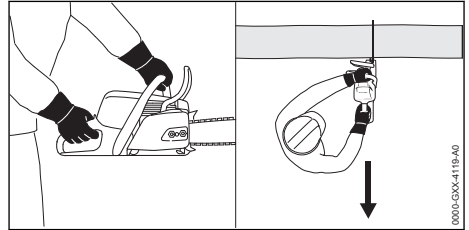

- În cazul de recul, motofierăstrăul poate fi proiectat spre utilizator. Utilizatorul poate pierde controlul asupra motofierăstrăului și poate fi rănit grav sau poate fi ucis.
  - ▶ Țineți ferm motofierăstrăul cu ambele mâini.
  - ▶ Păstrați o distanță suficientă dintre corp și zona de acțiune mărită a motofierăstrăului.
  - ▶ Lucrați conform descrierii din manualul de instrucțiuni.
  - ▶ Nu lucrați cu zona din jurul sfertului superior al șinei portlanț.
  - ▶ Lucrați cu un lanț de ferăstrău ascuțit în mod corespunzător și tensionat corect.
  - ▶ Utilizați un lanț de ferăstrău cu grad redus de recul.
  - ▶ Utilizați o șină portlanț cu cap de șină mic.
  - ▶ Tăiați cu ferăstrăul la viteză maximă.
- În cazul unei intervenții de salvare poate fi necesar lucrul cu vârful șinei portlanț. Pericolul unui recul este mai mare, dacă se lucrează cu vârful șinei portlanț. Utilizatorul poate pierde controlul asupra motofierăstrăului și poate fi rănit grav sau poate fi ucis.
  - ▶ Se asigură faptul că utilizatorul este instruit în vederea intervențiilor cu un motofierăstrău.

### 4.9.2 Prindere

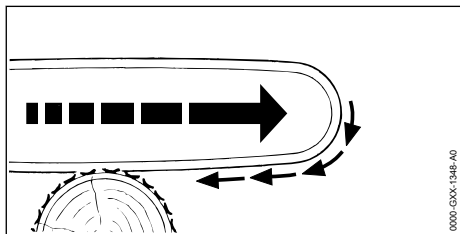

Atunci când se lucrează cu partea inferioară a șinei portlanț, motoferăstrăul este tras departe de utilizator.

### ▲ AVERTISMENT

- În cazul în care lanțul de ferăstrău rotativ lovește un obiect dur și frânează rapid, motoferăstrăul poate fi tras brusc, cu putere, la distanță de utilizator. Utilizatorul poate pierde controlul asupra motoferăstrăului și poate fi rănit grav sau poate fi ucis.
  - ▶ Țineți ferm motoferăstrăul cu ambele mâini.
  - ▶ Lucrați conform descrierii din Manualul de instrucțiuni.
  - ▶ Direcționați șina portlanț drept în tăietură.
  - ▶ Așezați gheara opritoare în mod corespunzător.
  - ▶ Tăiați cu ferăstrăul la viteză maximă.

### 4.9.3 Ricoșeu

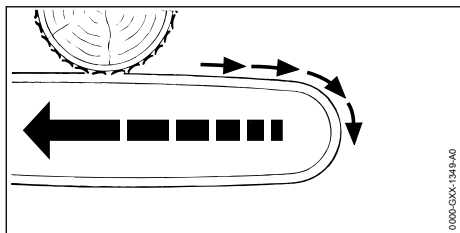

Atunci când se lucrează cu partea superioară a șinei portlanț, motoferăstrăul este împins pe direcția utilizatorului.

### ▲ AVERTISMENT

- În cazul în care lanțul de ferăstrău rotativ lovește un obiect dur și frânează rapid, motoferăstrăul poate fi împins brusc, cu putere, către utilizator. Utilizatorul poate pierde controlul asupra motoferăstrăului și poate fi rănit grav sau poate fi ucis.
  - ▶ Țineți ferm motoferăstrăul cu ambele mâini.
  - ▶ Lucrați conform descrierii din Manualul de instrucțiuni.

- ▶ Direcționați șina portlanț drept în tăietură.
- ▶ Tăiați cu ferăstrăul la viteză maximă.

## 4.10 Transportul

### ▲ AVERTISMENT

- În timpul transportului, motoferăstrăul poate cădea sau se poate deplasa. Risc de rănire gravă a persoanelor și de avariere a bunurilor.
  - ▶ Oprțiți motorul.
  - ▶ Introduceți frâna lanțului.
  - ▶ Limitatorul pentru adâncimea de tăiere se reglează astfel încât să acopere întreaga șină portlanț.
  - ▶ Asigurați motoferăstrăul cu centuri de fixare, curele sau cu o plasă astfel încât aceasta să nu poată cădea și să nu se poată deplasa.

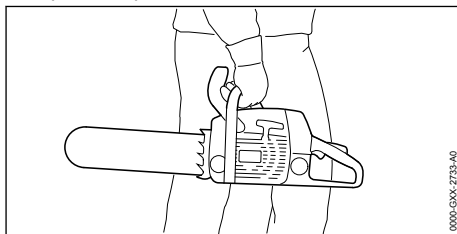

- După funcționarea motorului, toba de eșapament și motorul pot să fie fierbinți. Utilizatorul se poate arde.
  - ▶ Transportați motoferăstrăul cu mâna dreaptă pe mânerul tubular astfel încât șina portlanț să fie îndreptată spre spate.

## 4.11 Păstrarea

### ▲ AVERTISMENT

- Copiii nu pot recunoaște și evalua pericolele pe care le constituie motoferăstrăul. Copii pot suferi leziuni grave.
  - ▶ Oprțiți motorul.
  - ▶ Introduceți frâna lanțului.
  - ▶ Glisați apărătoarea de lanț peste șina portlanț, astfel încât să acopere toată șina portlanț.
  - ▶ Depozitați motoferăstrăul într-un loc care nu este la îndemâna copiilor.
- Contactele electrice de la motoferăstrău și componentele metalice pot coroda din cauza umezelii. Motoferăstrăul se poate deteriora.
  - ▶ Depozitați motoferăstrăul într-un loc curat și uscat.

## 4.12 Curățarea, întreținerea și repararea













### ▲ AVERTISMENT

- Dacă motorul funcționează pe durata curățării, întreținerii sau reparației, este posibilă pornirea neașteptată a lanțului de fierăstrău. Risc de rănire gravă a persoanelor și de pagube materiale.
  - ▶ Oprii motorul.
  - ▶ Introduceți frâna lanțului.
- După funcționarea motorului, toba de eșapament și motorul pot să fie fierbinți. Sunt posibile arsuri ale persoanelor.
  - ▶ Așteptați răcirea tobei de eșapament și a motorului.
- Agenții de curățare corozivi, curățarea cu un jet de apă sau obiectele ascuțite pot deteriora motoferăstrăul, șina port-lanț și lanțul fierăstrăului. În cazul în care motofierăstrăul, șina port-lanț sau lanțul fierăstrăului nu sunt curățate corespunzător, componentele s-ar putea să nu mai funcționeze corect, iar dispozitivele de siguranță să fie scoase din funcțiune. Se pot produce grave leziuni corporale.
  - ▶ Curățați motofierăstrăul, șina port-lanț și lanțul de ferăstrău conform descrierii din aceste instrucțiuni de utilizare.
- Întreținerea sau repararea de către utilizator a motoferăstrăului poate duce la situații în care componentele nu mai funcționează în mod corect, iar dispozitivele de siguranță sunt scoase din funcțiune. Persoanele pot fi rănite grav sau chiar omorâte.
  - ▶ Nu întrețineți sau reparați pe cont propriu motoferăstrăul.
  - ▶ Dacă motofierăstrăul trebuie întreținut sau reparat: apelați la un distribuitor STIHL.
- Dacă șina port-lanț și lanțul de ferăstrău nu sunt întreținute sau reparate conform descrierii din aceste instrucțiuni de utilizare, componentele s-ar putea să nu mai funcționeze corect, iar dispozitivele de siguranță să fie scoase din funcțiune. Se pot produce grave leziuni corporale.
  - ▶ Întrețineți sau reparați șina port-lanț și lanțul de ferăstrău în modul descris în aceste instrucțiuni de utilizare.
- În timpul curățării sau întreținerii lanțului de ferăstrău, utilizatorul se poate tăia în dinții de tăiere ascuțiți. Pericol de rănire a utilizatorului.
  - ▶ Purtați mănuși de lucru făcute din material rezistent la uzură.

## 5 Pregătirea pentru utilizare a motoferăstrăului

### 5.1 Pregătirea pentru utilizare a motoferăstrăului

Înainte de începerea oricăror lucrări trebuie parcurși pașii următori:

- ▶ Asigurați-vă că următoarele componente sunt într-o stare sigură:
  - Motofierăstrăul,  4.6.1.
  - Șina port-lanț,  4.6.2.
  - Lanțul ferăstrăului,  4.6.3.
- ▶ Curățați motofierăstrăul,  15.1.
- ▶ Montați șina port-lanț și lanțul ferăstrăului,  6.1.1.
- ▶ Montați limitatorul adâncimii de tăiere,  6.2.1.
- ▶ Tensionați lanțul ferăstrăului,  6.3.
- ▶ Umpleți uleiul adeziv pentru lanțul ferăstrăului,  6.4.
- ▶ Verificați frâna de lanț,  10.4.
- ▶ Alimentați motofierăstrăul,  8.2.
- ▶ Verificați elementele de comandă,  10.5.
- ▶ Verificați lubrifierea lanțului,  10.6.
- ▶ Reglați limitatorul adâncimii de tăiere,  11.5.
- ▶ Dacă pașii nu pot fi efectuați: nu folosiți motofierăstrăul și contactați un distribuitor STIHL.

## 6 Asamblarea motoferăstrăului

### 6.1 Montarea și demontarea șinei portlanț și a lanțului de ferăstrău

#### 6.1.1 Montați șina portlanț și lanțul de ferăstrău

Combi-națiile de șină portlanț și lanț de ferăstrău, care se potrivesc cu roata de lanț și sunt montate pe aceasta, sunt indicate în datele tehnice,  20.1.

- ▶ Oprii motorul și cuplați frâna de lanț.

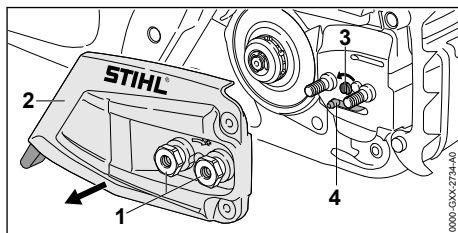

- ▶ Rotiți piulițele (1) în sens antiorar până când capacul roții de lanț (2) poate fi scos.
- ▶ Demontați capacul roții de lanț (2).
- ▶ Rotiți șurubul de tensionare (3) în sens antiorar, până când dispozitivul de tensionare (4) din partea stângă se lipește de carcasă.

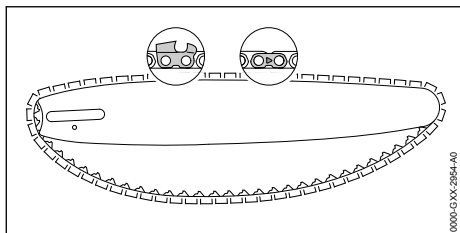

- ▶ Așezați lanțul de ferăstrău în canelura șinei portlanț astfel încât săgețile de pe articulația lanțul de ferăstrău indică partea superioară, în direcția de rotație.

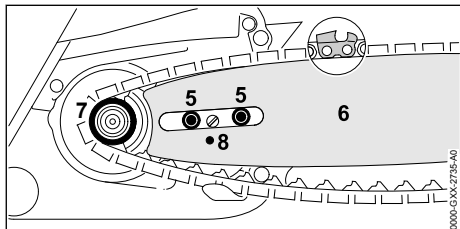

- ▶ Așezați șina portlanț cu lanțul de ferăstrău în motoferăstrău în așa fel încât să se respecte următoarele condiții:
  - Zalele de antrenare ale lanțului de ferăstrău stau în dinții roții de lanț (7).
  - Șuruburile de legătură (5) se află în orificiul longitudinal al șinei portlanț (6).
  - Știftul dispozitivului de tensionare (4) stă în orificiul (8) șinei portlanț (6).

Orientarea șinei portlanț (6) nu are nicio importanță. Inscricția de pe șina portlanț (6) poate sta și pe cap.

- ▶ Eliberați frâna de lanț.

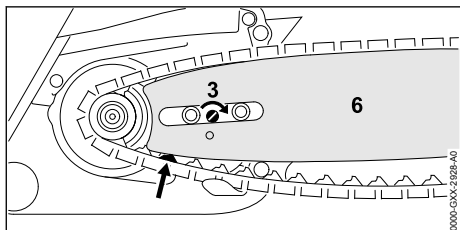

- ▶ Rotiți șurubul de tensionare (3) în sensul mersului acelor de ceasornic, până când lanțul de

ferăstrău stă pe șina portlanț. În acest sens dirijați zalele de antrenare a lanțului de ferăstrău în canelura șinei portlanț. Șina portlanț (6) și lanțul de ferăstrău se sprijină pe motoferăstrău.

- ▶ Rezemați capacul roții de lanț (2) de motoferăstrău astfel încât acesta să fie la același nivel cu motoferăstrăul.
- ▶ Înșurubați piulițele (1) și strângeți bine.

### 6.1.2 Demontarea șinei portlanț și a lanțului de ferăstrău

- ▶ Opriti motorul și cuplați frâna de lanț.
- ▶ Demontați limitatorul pentru adâncimea de tăiere.
- ▶ Rotiți piulițele în sens antiorar până când capacul roții de lanț poate fi scos.
- ▶ Scoateți capacul roții de lanț.
- ▶ Rotiți șurubul de tensionare în sens invers mersului acelor de ceasornic, până la opritor. Lanțul de ferăstrău este tensionat.
- ▶ Scoateți șina portlanț și lanțul de ferăstrău.

## 6.2 Montarea și demontarea limitatorului adâncimii de tăiere

### 6.2.1 Montarea limitatorului pentru adâncimea de tăiere

- ▶ Opriti motorul și cuplați frâna de lanț.
- ▶ Montați șina portlanț și lanțul de ferăstrău.

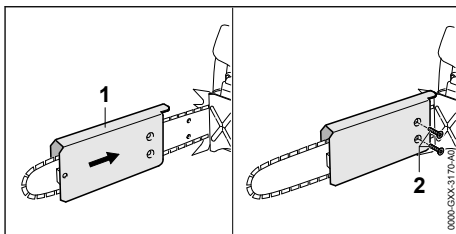

- ▶ Ghidajul (1) se împinge peste șina portlanț astfel încât orificiul ghidajului (1) să fie orientat în jos.
- ▶ Introduceți șuruburile (2).

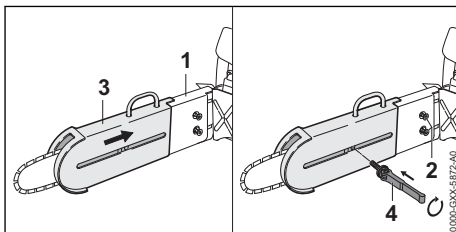

- ▶ Împingeți sertarul (3) peste ghidaj (1).
- ▶ Înșurubați întinzătorul rapid (4).

- ▶ Strângeți bine șuruburile (2).

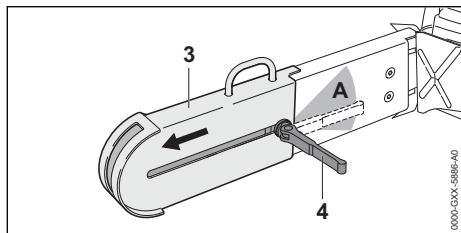

- ▶ Culsați sertarul (3) până la refuz în direcția vârfului de șină.
- ▶ Rabatați complet întinzătorul rapid (4) în direcția zonei (A) pe poziția închis. Sertarul (3) nu mai poate fi împins, iar întinzătorul rapid (4) este așezat în zona (A) pe limitatorul pentru adâncimea de tăiere.

### 6.2.2 Demontarea limitatorului pentru adâncimea de tăiere

- ▶ Opriți motorul și cuplați frâna de lanț.

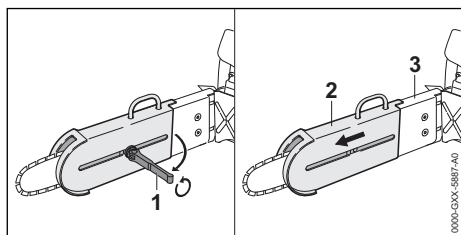

- ▶ Rabatați întinzătorul rapid (1) pe poziția deschis.
- ▶ Deșurubați întinzătorul rapid (1).
- ▶ Trageți sertarul (2) de pe ghidaj (3).

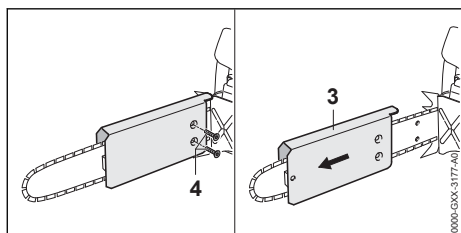

- ▶ Deșurubați șuruburile (4).
- ▶ Trageți ghidajul (3) de pe șina portlanț.

### 6.3 Tensionarea lanțului de fierăstrău

În timpul lucrului, lanțul de ferăstrău se extinde sau se adună. Tensiunea din lanțul de ferăstrău se modifică. În timpul lucrului, tensiunea din lanțul de ferăstrău trebuie verificată cu regularitate și se face of retensionare.

- ▶ Opriți motorul și cuplați frâna de lanț.
- ▶ Limitatorul pentru adâncimea de tăiere se reglează astfel încât să fie vizibil vârful șinei portlanț.

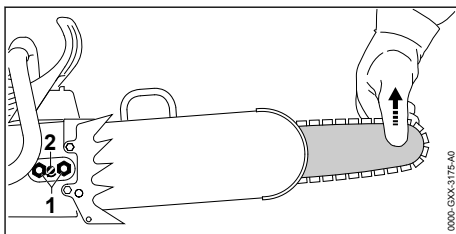

- ▶ Slăbiți piulițele (1).
- ▶ Eliberați frâna de lanț.
- ▶ Ridicați șina portlanț de la vârf și rotiți șurubul de tensionare (2) în sens orar, până când se întrunesc următoarele condiții:
  - Lanțul de ferăstrău este la același nivel cu partea inferioară a șinei portlanț.
  - Lanțul de ferăstrău poate fi tras pe șina portlanț chiar și cu două degete și cu efort minim.
- ▶ În cazul în care lanțul de ferăstrău nu mai poate fi tras cu mâna peste șina portlanț: Șurubul de tensionare (2) se rotește în sens antiorar până când lanțul fierăstrăului poate fi tras cu două degete și cu forță redusă peste șina portlanț.
- ▶ Șina portlanț se ridică de vârf, iar piulițele (1) se strâng.

### 6.4 Umplerea uleiului adeziv pentru lanțuri de ferăstrău

Uleiul adeziv pentru lanțuri de ferăstrău lubrificază și răcește lanțul de ferăstrău rotativ.

- ▶ Opriți motorul și cuplați frâna de lanț.
- ▶ Așezați motofierăstrăul pe o suprafață plană, astfel încât capacul rezervorului de ulei să fie orientat în sus.
- ▶ Curățați zona din jurul capacului rezervorului de ulei cu o lavetă umedă.

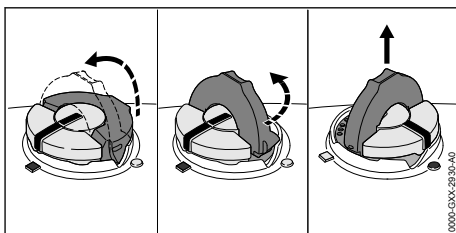

- ▶ Rabatați colierul de la capacul rezervorului de ulei pe poziția deschis.

- ▶ Rotiți capacul rezervorului de ulei în sens antiorar, până la opritor.
- ▶ Scoateți capacul rezervorului de ulei.
- ▶ Adăugați ulei adeziv pentru lanțuri de ferăstrău astfel încât niciun pic de ulei adeziv să nu se scurgă și nu umpleți rezervorul de ulei până la refuz.
- ▶ Dacă se rabatează colierul de la capacul rezervorului de ulei pe poziția închis: rabatați colierul pe poziția deschis.

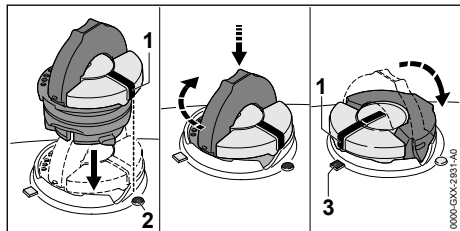

- ▶ Capacul rezervorului de ulei se așează astfel încât marcajul (1) să fie orientat spre marcajul (2).
- ▶ Capacul rezervorului de ulei se apasă în jos și se rotește până la opritor în sens orar. Capacul rezervorului de ulei face clic în poziție. Marcajul (1) indică spre marcajul (3).
- ▶ Se verifică dacă este posibilă tragerea în sus a capacului de la rezervorul de ulei.
- ▶ Dacă nu este posibilă tragerea în sus a capacului la rezervorul de ulei: rabatați colierul de la capacul rezervorului de ulei pe poziția închis. Rezervorul de ulei este închis.

Dacă se poate trage în sus capacul rezervorului de ulei, trebuie efectuate următoarele etape:

- ▶ Capacul rezervorului de ulei se așează într-o poziție oarecare.

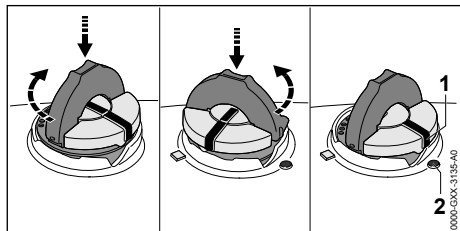

- ▶ Capacul rezervorului de ulei se apasă în jos și se rotește până la opritor în sens orar.
- ▶ Capacul rezervorului de ulei se apasă în jos și se rotește în sens antiorar până când marcajul (1) indică spre marcajul (2).
- ▶ Se încearcă din nou închiderea rezervorului de ulei.

- ▶ Dacă tot nu este posibilă închiderea rezervorului de ulei: Nu lucrați cu motofierăstrăul și contactați un serviciu de asistență tehnică STIHL. Motofierăstrăul nu se află într-o stare sigură.

## 6.5 Montarea ghearei opritoare

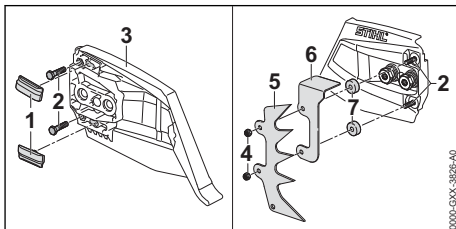

- ▶ Introduceți șuruburile (2) până la opritor prin orificiile din capacul roții de lanț (3).
- ▶ Apăsăți barele de glisare (1) în degajările de pe capacul roții de lanț (3).
- ▶ Așezați șaibele (7).
- ▶ Așezați capacul (6).
- ▶ Așezați gheara opritoare (5).
- ▶ Însurubați piulițele (4) și strângeți bine.

Nu aveți voie să demontați gheara opritoare (5).

## 7 Punerea și slăbirea frânei de lanț

### 7.1 Punerea frânei de lanț

Motofierăstrăul este echipat cu o frână de lanț.

Frâna de lanț este aplicată automat la un recul suficient de puternic de inerția apărătorii de mână sau poate fi aplicată de către utilizator.

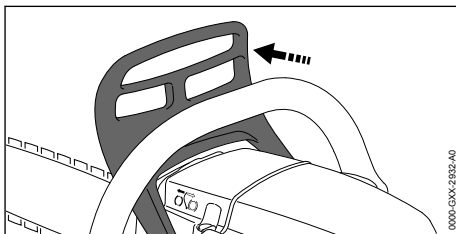

- ▶ Apăsăți apărătoarea de mână, luând mâna stângă de pe mânerul tubular. Protecția mâinilor se fixează perceptibil. Frâna de lanț este trasă.

## 7.2 Eliberarea frânei de lanț

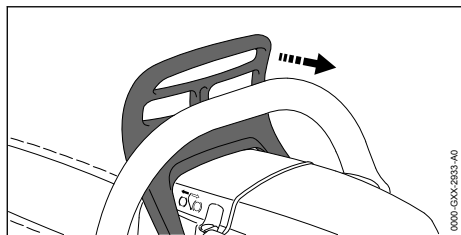

- ▶ Trageți apărătoarea de mână cu mâna stângă în direcția utilizatorului. Protecția mâinilor se fixează perceptibil. Frâna de lanț este slăbită.

## 8 Se amestecă combustibilul și se alimentează motofierăstrăul

### 8.1 Amestecarea combustibilului

Combustibilul necesar pentru acest motofierăstrău este compus dintr-un amestec format din benzină și ulei de motor în doi timpi în raportul de amestec de 1:50.

STIHL recomandă combustibilul STIHL MotoMix gata amestecat.

Pentru amestecarea pe cont propriu a combustibilului, se poate folosi numai un ulei STIHL de motor în doi timpi sau un alt ulei de motor pentru înaltă performanță din clasele JASO FB, JASO FC, JASO FD, ISO-L-EGB, ISO-L-EGC sau ISO-L-EGD.

STIHL recomandă utilizarea unui ulei STIHL de motor în doi timpi HP Ultra sau a unui ulei de motor pentru înaltă performanță pentru a putea asigura valorile-limită privind emisiile pentru întreaga durată de utilizare a mașinii.

- ▶ Asigurați-vă că cifra octanică a benzinei este cel puțin 90 COR, iar proporția de alcool din benzină nu este mai mare de 10% (pentru Brazilia: 27 %).
- ▶ Asigurați-vă că uleiul de motor în doi timpi utilizat îndeplinește cerințele.
- ▶ În funcție de cantitatea de combustibil dorită, determinați cantitățile corecte de ulei de motor în doi timpi și benzină în raportul de amestec de 1:50. Exemple pentru amestecuri de combustibil:
  - 20 ml ulei de motor în doi timpi, 1 l benzină
  - 60 ml ulei de motor în doi timpi, 3 l benzină
  - 100 ml ulei de motor în doi timpi, 5 l benzină

- ▶ Întâi se umple ulei de motor în doi timpi, iar apoi benzină într-o canistră aprobată pentru combustibil.
- ▶ Se amestecă combustibilul.

### 8.2 Alimentarea motofierăstrăului

- ▶ Opriiți motorul și cuplați frâna de lanț.
- ▶ Lăsați motofierăstrăul să se răcească.
- ▶ Așezați motofierăstrăul pe o suprafață plană, astfel încât capacul rezervorului de combustibil să fie orientat în sus.
- ▶ Curățați zona din jurul capacului rezervorului de combustibil cu o lavetă umedă.
- ▶ Rabatați colierul de la capacul rezervorului de combustibil în poziția deschis.

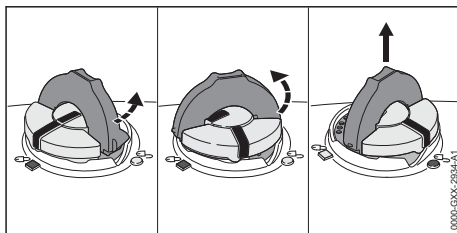

#### AVERTISMENT

- Motofierăstrăul se încălzește pe durata lucrărilor sau într-un mediu foarte cald. Combustibilul se dilată în funcție de tipul de combustibil, de înălțime, de temperatura mediului ambiant și de temperatura motofierăstrăului și se poate produce suprapresiune în rezervorul de combustibil. Dacă se deschide capacul rezervorului de combustibil, este posibilă stropirea combustibilului și aprinderea acestuia. Utilizatorul poate fi grav rănit și pot apărea daune materiale.
  - ▶ Lăsați motofierăstrăul să se răcească înaintea deschiderii capacului rezervorului de combustibil.
  - ▶ Capacul rezervorului de combustibil se deschide încet și nu dintr-o dată.
- ▶ Capacul rezervorului de combustibil se rotește aprox. 1/8 rotații în sens invers acelor de ceasornic. Dacă rezervorul de combustibil se află sub presiune, suprapresiunea se reduce perceptibil.
- ▶ Dacă suprapresiunea este redusă complet: Capacul rezervorului de combustibil se rotește în sens invers acelor de ceasornic până când se aliniaza marcajele de la capacul rezervorului de combustibil și marcajul de la rezervorul de combustibil.

- ▶ Scoateți capacul rezervorului de combustibil.

### INDICAȚIE

- Combustibilul se poate separa mai rapid sub influența luminii, a radiației solare și a temperaturilor extreme sau se poate învechi. Este posibilă deteriorarea sau învechirea motofierăstrăului dacă se alimentează cu combustibil separat.

- ▶ Se amestecă combustibilul.
- ▶ Nu alimentați cu combustibil care a fost depozitat mai mult de 30 de zile (STIHL MotoMix: 5 ani).

- ▶ Adăugați combustibil astfel încât niciun pic de combustibil să nu se scurgă și să rămână cel puțin 15 mm liber până la marginea rezervorului de combustibil.
- ▶ Dacă se rabatează colierul de la capacul rezervorului de combustibil pe poziția închis: Rabatați colierul pe poziția deschis.

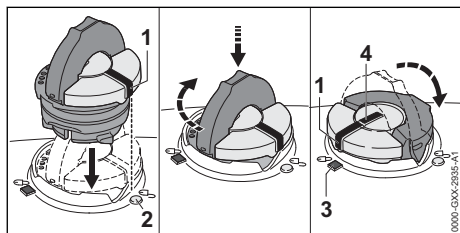

- ▶ Capacul rezervorului de combustibil se așază astfel încât marcajul (1) să fie orientat spre marcajul (2).
- ▶ Capacul rezervorului de combustibil se apasă în jos și se rotește până la opritor în sens orar. Capacul rezervorului de combustibil face clic în poziție. Marcajul (1) este aliniat cu marcajul (4) și indică marcajul (3).
- ▶ Verificați dacă este posibilă tragerea în sus a capacului la rezervorul de combustibil.
- ▶ Dacă nu este posibilă tragerea în sus a capacului rezervorului de combustibil: Rabatați colierul de la capacul rezervorului de combustibil în poziția închis. Rezervorul de combustibil este închis.

Dacă se poate trage în sus capacul rezervorului de combustibil, trebuie efectuate următoarele etape:

- ▶ Capacul rezervorului de combustibil se așază într-o poziție oarecare.

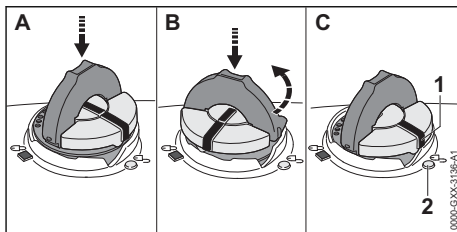

- ▶ Capacul rezervorului de combustibil se apasă în jos și se rotește până la opritor în sens orar.
- ▶ Capacul rezervorului de combustibil se apasă în jos și se rotește în sens invers acelor de ceasornic până când marcajul (1) indică spre marcajul (2).
- ▶ Se încearcă din nou închiderea rezervorului de combustibil.
- ▶ Dacă tot nu este posibilă închiderea rezervorului de combustibil: Nu lucrați cu motofierăstrăul și contactați un serviciu de asistență tehnică STIHL.

Motofierăstrăul nu se află într-o stare sigură.

## 9 Pornirea și oprirea motorului

### 9.1 Pornirea motorului

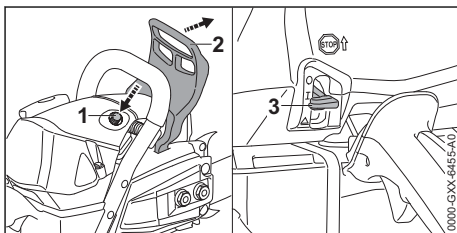

- ▶ Introduceți frâna lanțului (2).
- ▶ Se scoate apărătoarea de lanț.
- ▶ Apăsați ventilul de decompresiune (1).
- ▶ Aduceți pârghia combinată (3) în poziția **I**.



- ▶ Dacă motorul are temperatura mediului ambiant:

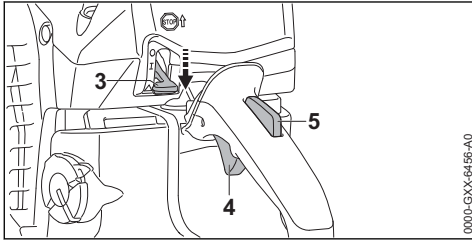

- ▶ Apăsăți blocatorul pârghiei de accelerație (5) și mențineți-l apăsat.
- ▶ Apăsăți pârghia de accelerație (4) și mențineți-o apăsată.
- ▶ Aduceți și mențineți apăsată pârghia combinată (3) în poziția ▲.
- ▶ Eliberați pârghia de accelerație (4) și blocatorul pârghiei de accelerație (5). Pârghia combinată (3) se blochează pe poziția ▲.

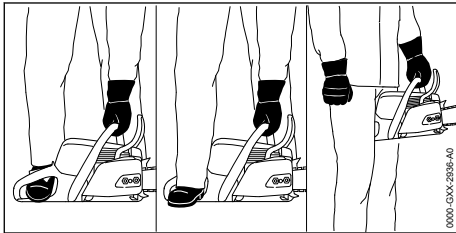

- ▶ Motofierăstrăul se fixează în unul din cele 3 feluri:
  - Motofierăstrăul se așează pe o bază plană, cu mâna stângă se ține de mânerul tubular astfel încât degetul mare să cuprindă mânerul tubular, se apasă pe podea și, cu vârful cizmei cu protecție pentru drujbe se apasă în mânerul posterior.
  - Motofierăstrăul se așează pe o bază plană, cu mâna stângă se ține de mânerul tubular astfel încât degetul mare să cuprindă mânerul tubular, se apasă pe podea și, cu tocul cizmei cu protecție pentru drujbe se apasă în mânerul posterior.
  - Motofierăstrăul se ține cu mâna stângă de mânerul tubular astfel încât degetul mare să cuprindă mânerul tubular, iar mânerul posterior se prinde între genunchi sau coapse.



- ▶ Trageți încet mânerul demaror cu mâna dreaptă până la prima rezistență perceptibilă.
- ▶ Trageți rapid mânerul demaror și readuceți înapoi până la pornirea motorului.
- ▶ Dacă pârghia combinată (3) se află în poziția ▲: Apăsăți scurt blocatorul pârghiei de accelerație (4) și pârghia de accelerație (5). Pârghia combinată (3) sare pe poziția I. Motorul funcționează în gol.

#### INDICAȚIE

- Dacă se accelerează cu frâna de lanț cuplată este posibilă deteriorarea frânei de lanț.
  - ▶ Înaintea tăierii se decuplează frâna lanțului.
- ▶ Eliberați frâna de lanț. Motofierăstrăul este pregătit pentru utilizare.
- ▶ Dacă lanțul fierăstrăului este antrenat la mersul în gol:
  - ▶ Opriți motorul și cuplați frâna de lanț.
  - ▶ Nu folosiți motofierăstrăul și contactați un serviciu de asistență tehnică STIHL. Motofierăstrăul este defect.
- ▶ Dacă motorul nu pornește: Aduceți pârghia combinată (3) în poziția ▲ și încercați să porniți motorul.

## 9.2 Opriți motorul

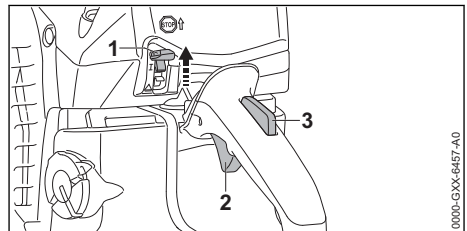

- ▶ Eliberați pârghia de accelerație (2) și blocatorul pârghiei de accelerație (3). Lanțul de ferăstrău nu se mai mișcă.
- ▶ Aduceți pârghia combinată (1) în poziția C. Motorul se oprește, iar pârghia combinată (1) revine în poziția I.

- ▶ Dacă motorul nu se oprește:
  - ▶ Aduceți pârghia combinată în poziția ▲. Motorul se oprește.
  - ▶ Nu folosiți motoferăstrăul și contactați un serviciu de asistență tehnică STIHL. Motoferăstrăul este defect.

## 10 Verificarea motoferăstrăului

### 10.1 Verificarea roții lanțului

- ▶ Opriiți motorul.
- ▶ Eliberați frâna de lanț.
- ▶ Demontați capacul roții de lanț.
- ▶ Demontați șina portlanț și lanțul de ferăstrău.

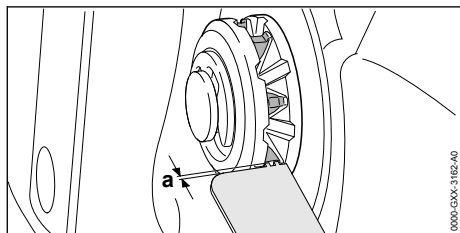

- ▶ Verificați dacă roata de lanț prezintă semne de uzură, folosind un calibrul de verificare STIHL.
- ▶ În cazul în care semnele de uzură sunt mai adânci decât  $a = 0,5 \text{ mm}$ : Nu folosiți motoferăstrăul și contactați un serviciu de asistență tehnică STIHL. Roata de lanț trebuie înlocuită.

### 10.2 Verificarea șinei portlanț

- ▶ Opriiți motorul și cuplați frâna de lanț.
- ▶ Demontați limitatorul pentru adâncimea de tăiere.
- ▶ Demontați lanțul de ferăstrău și șina portlanț.

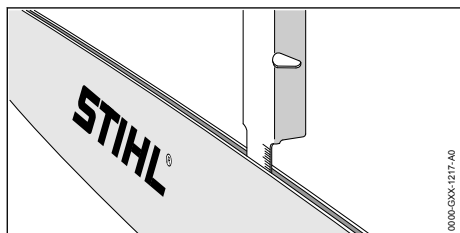

- ▶ Măsurați adâncimea canelurii șinei portlanț cu joja de măsurare de la un calibrul de rectificarea STIHL.
- ▶ Înlocuiți șina de lanț, dacă una din următoarele condiții este îndeplinită:
  - Șina portlanț este deteriorată.

- Adâncimea canelurii măsurate este mai mică decât adâncimea minimă a canelurii șinei portlanț, 19.3.
- Canelura șinei portlanț este redusă sau extinsă.
- ▶ Dacă există neclarități: Adresați-vă unui distribuitor STIHL.

### 10.3 Verificarea lanțului de ferăstrău

- ▶ Opriiți motorul și cuplați frâna de lanț.
- ▶ Demontați limitatorul pentru adâncimea de tăiere.

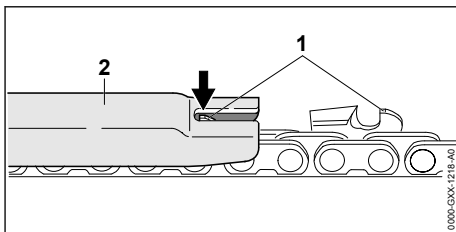

- ▶ Măsurați înălțimea limitatorului de adâncime (1) cu un calibrul de rectificarea STIHL (2). Calibrul de rectificarea STIHL trebuie să se potrivească cu pasul lanțului de ferăstrău.
- ▶ În cazul în care limitatorul de adâncime (1) depășește calibrul de rectificarea (2): Limitatorul de adâncime (1) se șlefuieste cu un STIHL USG, 16.3.

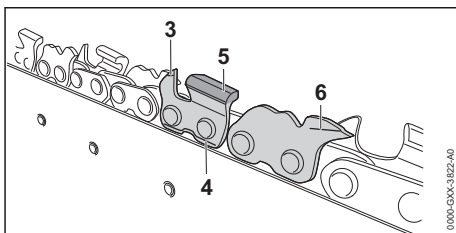

- ▶ Verificați dacă marcasele de uzură (3, 4 și 6) sunt vizibile pe dinții de tăiere și pe elementele de legătură.
- ▶ Verificați tășurile (5) sunt prezente pe dinții de tăiere.
- ▶ Dacă nu este vizibil un marcaj de uzură de pe un dinte de tăiere sau de pe un element de legătură, sau dacă lipsește un tăis: Nu folosiți lanțul fierăstrăului și contactați un serviciu de asistență tehnică STIHL.
- ▶ Cu ajutorul unui calibrul de rectificarea STIHL verificați dacă se respectă unghiul de ascuțire al dinților de tăiere de  $30^\circ$ . Calibrul de rectificarea STIHL trebuie să se potrivească cu pasul lanțului de ferăstrău.

- ▶ Dacă nu se respectă unghiul de ascuțire de 30°: Se ascute lanțul de ferăstrău.
- ▶ Dacă există neclarități: Adresați-vă unui distribuitor STIHL.

## 10.4 Verificarea frânei de lanț

- ▶ Opriti motorul și cuplați frâna de lanț.
- ▶ Limitatorul pentru adâncimea de tăiere se reglează astfel încât șina portlanț să fie cât mai vizibilă.



### AVERTISMENT

- Dinții de tăiere ai lanțului de ferăstrău sunt ascuțiți. Utilizatorul se poate tăia.
  - ▶ Purtați mănuși de lucru făcute din material rezistent la uzură.
- ▶ Încercați să trageți lanțul de ferăstrău cu mâna peste șina portlanț. În cazul în care lanțul de ferăstrău nu poate fi tras cu mâna peste șina portlanț, atunci frâna de lanț funcționează.
- ▶ În cazul în care lanțul de ferăstrău poate fi tras cu mâna peste șina portlanț: Nu folosiți motoferăstrăul și contactați un serviciu de asistență tehnică STIHL. Frâna lanțului este defectă.

## 10.5 Verificarea comenzilor

### Blocatorul pârghiei de accelerație și pârghia de accelerație

- ▶ Opriti motorul și cuplați frâna de lanț.
- ▶ Încercați să apăsați pârghia de accelerație, fără să apăsați blocatorul pârghiei de accelerație.
- ▶ În cazul în care pârghia de accelerație poate fi apăsată: Nu folosiți motoferăstrăul și contactați un serviciu de asistență tehnică STIHL. Blocatorul pârghiei de accelerație este defect.
- ▶ Se apasă blocatorul pârghiei de accelerație și se menține apăsat.
- ▶ Se apasă pârghia de accelerație și se eliberează din nou.
- ▶ Dacă pârghia de accelerație este greu de acționat sau nu sare în poziția inițială: Nu folosiți motoferăstrăul și contactați un serviciu de asistență tehnică STIHL. Pârghia de accelerație este defectă.

### Opriti motorul

- ▶ Porniți motorul.
- ▶ Aduceți pârghia combinată în poziția . Motorul se oprește, iar pârghia combinată revine înapoi în poziția **I**.
- ▶ Dacă motorul nu se oprește:

- ▶ Aduceți pârghia combinată în poziția . Motorul se oprește.
- ▶ Nu folosiți motoferăstrăul și contactați un serviciu de asistență tehnică STIHL. Motoferăstrăul este defect.

## 10.6 Verificați lubrifierea lanțului

- ▶ Porniți motorul și decuplați frâna de lanț.
- ▶ Direcționați șina portlanț pe o suprafață deschisă la culoare.
- ▶ Accelerați. Uleiul adeziv pentru lanțuri de ferăstrău este proiectat și poate fi văzut pe suprafața deschisă la culoare. Lubrifierea lanțului funcționează.
- ▶ În cazul în care uleiul adeziv pentru lanțuri de ferăstrău proiectat nu este văzut:
  - ▶ Opriti motorul.
  - ▶ Umpleți cu ulei adeziv pentru lanțuri de ferăstrău.
  - ▶ Verificați din nou lubrifierea lanțului.
  - ▶ În cazul în care uleiul adeziv pentru lanțuri de ferăstrău continuă să nu poată fi văzut pe suprafața deschisă la culoare: Nu folosiți motoferăstrăul și contactați un serviciu de asistență tehnică STIHL. Lubrifierea lanțului este defectă.

## 11 Lucrul cu motoferăstrăul

### 11.1 Setarea regimului de iarnă

Este posibil înghețul carburatorului, dacă se lucrează la temperaturi sub +10 °C. Trebuie setat regimul de iarnă pentru trecerea suplimentară prin carburator a aerului cald din apropierea motorului.

#### INDICAȚIE

- Este posibilă supraîncălzirea motorului, dacă se lucrează la temperaturi peste +10 °C în regimul de iarnă.
  - ▶ Se setează regimul de vară.
- ▶ Opriti motorul și cuplați frâna de lanț.

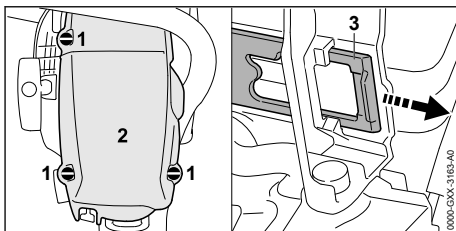

- ▶ Închizătorile capotei (1) se rotesc 1/4 rotații în sens antiorar.

- ▶ Se demontează capota (2).
- ▶ Se scoate sertarul (3).

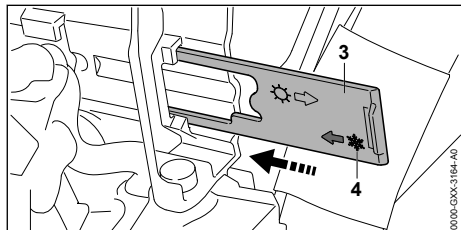

- ▶ Sertarul (3) se orientează astfel încât simbolul (4) să fie orientat în direcția motofierăstrăului.
- ▶ Culsați sertarul (3) până la opritor în ghidaj. Sertarul se fixează perceptibil.
- ▶ Așezați capota (2).
- ▶ Închizătorile capotei (1) se rotesc în sens orar până când se aude un clic. Închizătorile capotei (1) sunt blocate.

## 11.2 Setarea regimului de vară

Trebuie reglat regimul de vară dacă se lucrează la temperaturi de peste +10 °C.

- ▶ Opriți motorul și cuplați frâna de lanț.

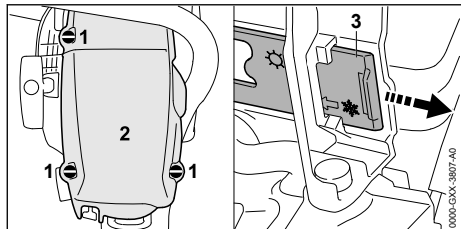

- ▶ Închizătorile capotei (1) se rotesc 1/4 rotații în sens antiorar.
- ▶ Se demontează capota (2).
- ▶ Se scoate sertarul (3).

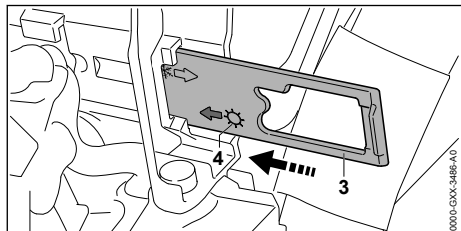

- ▶ Sertarul (3) se orientează astfel încât simbolul (4) să fie orientat în direcția motofierăstrăului.
- ▶ Culsați sertarul (3) până la opritor în ghidaj. Sertarul se fixează perceptibil.
- ▶ Așezați capota (2).

- ▶ Închizătorile capotei (1) se rotesc în sens orar până când se aude un clic. Închizătorile capotei (1) sunt blocate.

## 11.3 Calibrarea motofierăstrăului

Pe durata utilizării, motofierăstrăul se reglează automat la puterea optimă. Motofierăstrăul poate fi reglat mai repede pe puterea optimă printr-o calibrare.

- ▶ Dacă temperatura exterioară este sub -10 °C sau dacă motorul este rece:
  - ▶ Porniți motorul și decuplați frâna de lanț.
  - ▶ Motorul se lasă să se încălzească cca. 1 minut cu șocuri de accelerație.
  - ▶ Opriți motorul.

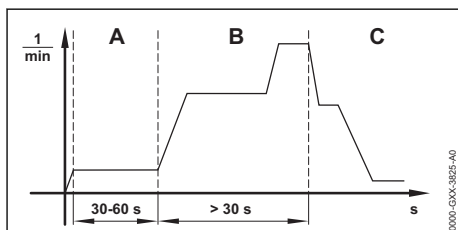

- ▶ Aduceți pârghia combinată în poziția ▲.
- ▶ Introduceți frâna lanțului.
- ▶ Porniți motorul fără apăsarea pârghiei de accelerație. Motorul funcționează, iar pârghia combinată rămâne în poziția ▲.
- ▶ Motorul se lasă să funcționeze minim 30 până la maxim 60 de secunde (A), fără să apese pârghia de accelerație.

### ! AVERTISMENT

- Lanțul fierăstrăului se poate deplasa dacă este slăbită frâna de lanț. Utilizatorul poate fi rănit grav.
  - ▶ Țineți motofierăstrăul conform prezentării din aceste instrucțiuni de utilizare.
  - ▶ Nu atingeți lanțul de ferăstrău circulant.
- ▶ Eliberați frâna de lanț.

**INDICAȚIE**

- Calibrarea se întrerupe dacă se eliberează pârghia de accelerație înaintea calibrării complete a motofierăstrăului. Calibrarea trebuie repetată.
  - ▶ Pârghia de accelerație se menține apăsată complet.

**INDICAȚIE**

- Este posibilă reglarea greșită a motofierăstrăului dacă pârghia de accelerație nu se apasă complet pe durata calibrării. Motofierăstrăul se poate deteriora.
  - ▶ Pârghia de accelerație se menține apăsată complet.

- ▶ Pârghia de accelerație se apasă timp de cel puțin 30 secunde (B) și se menține apăsată. Motorul accelerează, iar lanțul fierăstrăului se pune în mișcare. Motofierăstrăul se calibreză. Turația motorului oscilează și crește semnificativ pe durata calibrării.
- ▶ Dacă motorul se oprește: Se încearcă din nou calibrarea motofierăstrăului.
- ▶ Dacă motorul se oprește din nou:
  - ▶ Introduceți frâna lanțului.
  - ▶ Nu folosiți motofierăstrăul și contactați un serviciu de asistență tehnică STIHL. Motofierăstrăul este defect.
- ▶ De îndată ce turația motorului se reduce perceptibil (C): Eliberați pârghia de accelerație. Motorul funcționează în gol. Motofierăstrăul este calibrat și gata de utilizare.

## 11.4 Reglarea cantității de transportare ulei

Motofierăstrăul are o pompă de ulei reglabilă.

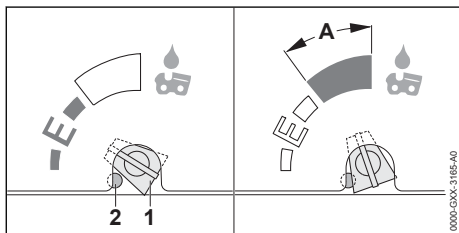

Dacă șurubul de reglaj al pompelor de ulei (1) se află în poziția E (Ematic), atunci cantitatea de transportare a uleiului este reglată optim pentru majoritatea aplicațiilor.

Cantitatea de ulei pompată poate fi adaptată pentru diferite lungimi de tăiere, tipuri de lemn și

tehnici de lucru. Domeniul de reglare al șurubului de reglaj al pompelor de ulei (1) este limitat prin opritorul (2). Opritorul (2) poate fi apăsat pentru a crește în continuare cantitatea de ulei transportată.

### Creșterea cantității de ulei pompate

- ▶ Opriți motorul și cuplați frâna de lanț.
- ▶ Șurubul de reglaj al pompelor de ulei (1) se rotește în sens orar.

### Cantitatea de ulei pompată este crescută în continuare

- ▶ Opriți motorul și cuplați frâna de lanț.
- ▶ Opritorul (2) se apasă cu o sculă adecvată. Opritorul (2) rămâne apăsat permanent.

**INDICAȚIE**

- Dacă șurubul de reglaj al pompelor de ulei (1) se află în intervalul A, atunci rezervorul de ulei se poate goli mai repede. Lanțul fierăstrăului nu mai poate fi lubrifiat corect mai devreme.
  - ▶ Rezervorul de ulei se umple complet.
  - ▶ Dacă nu mai este necesară cantitatea crescută de ulei pompată, șurubul de reglaj al pompelor de ulei se rotește în sens antiorar din domeniul A.

- ▶ Șurubul de reglaj al pompelor de ulei (1) se rotește în sens orar.

### Reducerea cantității de ulei pompate

- ▶ Opriți motorul și cuplați frâna de lanț.
- ▶ Șurubul de reglaj al pompelor de ulei (1) se rotește în sens antiorar.

## 11.5 Reglarea limitatorului pentru adâncimea de tăiere

Limitatorul adâncimii de tăiere poate fi reglat indiferent de modul de folosire. Reglarea limitatorului pentru adâncimea de tăiere stabilește adâncimea maximă de pătrundere a șinei portlanț.

- ▶ Opriți motorul și cuplați frâna de lanț.

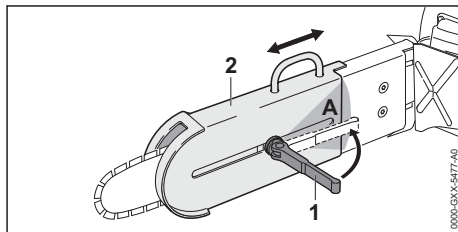

- ▶ Rabatați întinzătorul rapid (1) pe poziția deschis.

- ▶ Culisați sertarul (2) în direcția motorului sau a vârfului de șină până la atingerea adâncimii de tăiere dorite.
- ▶ Rabatați complet întinzătorul rapid (1) în direcția zonei (A) pe poziția închis.
- ▶ Verificați dacă sertarul (2) nu mai poate fi împins, iar întinzătorul rapid (1) este așezat în zona (A) pe limitatorul pentru adâncimea de tăiere.

Dacă sertarul (2) nu mai poate fi împins, iar întinzătorul rapid (1) este așezat în zona (A) pe limitatorul pentru adâncimea de tăiere, atunci limitatorul pentru adâncimea de tăiere este reglat fix.

- ▶ Dacă sertarul (2) poate fi deplasat:
  - ▶ Rabatați întinzătorul rapid (1) pe poziția deschis.
  - ▶ Rotiți întinzătorul rapid (1) în sens orar.
  - ▶ Rabatați complet întinzătorul rapid (1) în direcția zonei (A) pe poziția închis. Sertarul (2) nu mai poate fi împins, iar întinzătorul rapid (1) este așezat în zona (A) pe limitatorul pentru adâncimea de tăiere.
- ▶ Dacă întinzătorul rapid (1) nu poate fi rabatat complet pe poziția închis:
  - ▶ Rabatați întinzătorul rapid (1) pe poziția deschis.
  - ▶ Rotiți întinzătorul rapid (1) în sens antiorar.
  - ▶ Rabatați complet întinzătorul rapid (1) în direcția zonei (A) pe poziția închis. Sertarul (2) nu mai poate fi împins, iar întinzătorul rapid (1) este așezat în zona marcată, pe limitatorul pentru adâncimea de tăiere.

## 11.6 Ținerea și ghidarea motofierăstrăului

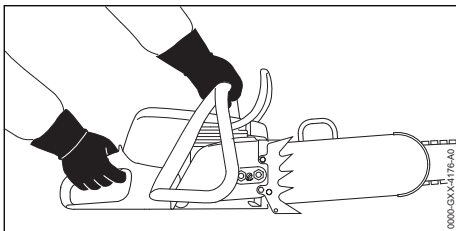

- ▶ Țineți și ghidați motofierăstrăul cu mâna stânga pe mânerul tubular și mâna dreaptă pe mânerul de operare, astfel încât degetul mare de la mâna stângă să cuprindă mânerul tubular, iar degetul mare de la mâna dreaptă să cuprindă mânerul de operare.

## 11.7 Debitarea



### AVERTISMENT

- În cazul de recul, motofierăstrăul poate fi proiectat spre utilizator. Risc de rănire gravă sau deces.
  - ▶ Tăiați cu ferăstrăul la viteză maximă.
  - ▶ Nu tăiați cu zona din jurul sfertului superior al șinei portlanț.
- ▶ Dirijați șina portlanț cu viteză maximă în tăietură astfel încât șina portlanț să nu se încline.
- ▶ La capătul tăieturii, prindeți greutatea motofierăstrăului.

## 12 După lucru

### 12.1 După lucru

- ▶ Opriți motorul și cuplați frâna de lanț.
- ▶ Lăsați motofierăstrăul să se răcească.
- ▶ Dacă motofierăstrăul este umedă: Lăsați motofierăstrăul să se usuce.
- ▶ Curățați motofierăstrăul.
- ▶ Curățați filtrul de aer.
- ▶ Curățați șina portlanț și lanțul de ferăstrău.
- ▶ Defaceți piulițele de pe capacul roții de lanț.
- ▶ Rotiți roata de tensionare 2 rotații în sens invers acelor de ceasornic. Lanțul de ferăstrău este tensionat.
- ▶ Strângeți piulițele de pe capacul roții de lanț.
- ▶ Limitatorul pentru adâncimea de tăiere se reglează astfel încât să acopere întreaga șină portlanț.

## 13 Transportarea

### 13.1 Transportarea motofierăstrăului

- ▶ Opriți motorul și cuplați frâna de lanț.
- ▶ Reglați limitatorul adâncimii de tăiere astfel încât să acopere întreaga șină portlanț.

#### Modalitate de susținere a motofierăstrăului

- ▶ Țineți motofierăstrăul cu mâna dreaptă de mânerul tubular astfel încât șina portlanț să fie îndreptată spre spate.

#### Transportarea motofierăstrăului într-un autovehicul

- ▶ Asigurați motofierăstrăul astfel încât acesta să nu poată cădea și să nu se poată deplasa.

## 14 Stocarea

### 14.1 Depozitarea motofierăstrăului

- ▶ Opriți motorul și cuplați frâna de lanț.

- ▶ Reglați limitatorul adâncimii de tăiere astfel încât să acopere întreaga șină port-lanț.
- ▶ Depozitați motoferăstrăul astfel încât să se respecte următoarele condiții:
  - Motoferăstrăul nu se poate răsturna și deplasa.
  - Motoferăstrăul este depozitat într-un loc care nu se află la îndemâna copiilor.
  - Motoferăstrăul este curat și uscat.
- ▶ Dacă motoferăstrăul se depozitează mai mult de 30 de zile:
  - ▶ Demontați limitatorul adâncimii de tăiere.
  - ▶ Demontați șina port-lanț și lanțul ferăstrăului.
  - ▶ Deschideți capacul rezervorului de combustibil.
  - ▶ Goliți rezervorul de combustibil.
  - ▶ Închideți rezervorul de combustibil.
  - ▶ Dacă există o pompă manuală de combustibil: pompa manuală de combustibil se apasă de cel puțin 5 ori, înaintea pornirii motorului.
  - ▶ Porniți motorul și lăsați-l să funcționeze la ralanti până la oprirea acestuia.

## 15 Curățare

### 15.1 Curățarea motoferăstrăului

- ▶ Opriți motorul și cuplați frâna de lanț.
- ▶ Lăsați motoferăstrăul să se răcească.
- ▶ Curățați motoferăstrăul cu o lavetă umedă sau cu soluție STIHL pentru îndepărtarea rășinilor.
- ▶ Fantele de ventilație se curăță cu o pensulă.

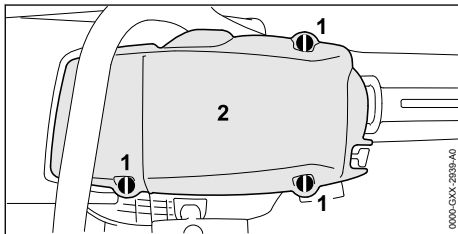

- ▶ Închizătorile capotei (1) se rotesc 1/4 rotații în sens antiorar.
- ▶ Se demontează capota (2).
- ▶ Demontați capacul roții de lanț.
- ▶ Nervurile cilindrului și partea interioară a capotei se curăță cu o pensulă, o cârpă umedă sau cu soluția STIHL pentru îndepărtarea rășinilor.
- ▶ Curățați zona din jurul roții de lanț cu o lavetă umedă sau cu soluție STIHL pentru îndepărtarea rășinilor.
- ▶ Așezați capota (2).
- ▶ Închizătorile capotei (1) se rotesc în sens orar până când se aude un clic.

- ▶ Închizătorile capotei (1) sunt blocate.
- ▶ Montați capacul roții de lanț.

### 15.2 Curățarea șinei portlanț și a lanțului de ferăstrău

- ▶ Opriți motorul și cuplați frâna de lanț.
- ▶ Demontați limitatorul pentru adâncimea de tăiere.
- ▶ Demontați șina portlanț și lanțul de ferăstrău.

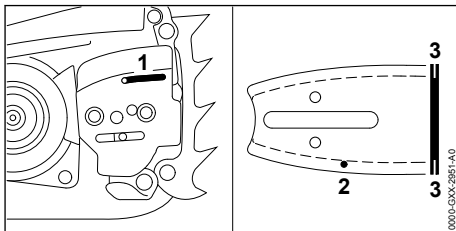

- ▶ Curățați canalul de admisie a uleiului (1), canalul de evacuare a uleiului (2) și canelura (3) cu o pensulă, o perie moale sau soluție STIHL pentru îndepărtarea rășinilor.
- ▶ Curățați lanțul de ferăstrău cu o pensulă, o perie moale sau soluție STIHL pentru îndepărtarea rășinilor.
- ▶ Montați șina portlanț și lanțul de ferăstrău.
- ▶ Montați limitatorul pentru adâncimea de tăiere.

### 15.3 Curățarea filtrului de aer

- În filtrul de aer se poate acumula praf foarte fin. Praful poate colmata filtrul de aer și nu poate fi pot fi îndepărtat prin periere sau batere. Filtrul de aer trebuie curățat cu un produs de curățare.
- ▶ Opriți motorul și cuplați frâna de lanț.

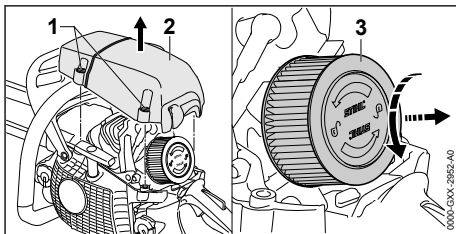

- ▶ Închizătorile capotei (1) se rotesc 1/4 rotații în sens antiorar.
- ▶ Se demontează capota (2).
- ▶ Curățați zona din jurul filtrului de aer (3) cu o lavetă umedă sau cu o pensulă.
- ▶ Filtrul de aer (3) se rotește manual 1/4 rotații în sens antiorar.
- ▶ Se scoate filtrul de aer (3).
- ▶ Murdăria grosieră se spală pe partea exterioră a filtrului de aer (3) sub apă din abundență.

- ▶ Dacă este deteriorat filtrul de aer (3): Se înlocuiește filtrul de aer (3).

**AVERTISMENT**

- În cazul în care produsul de curățare intră în contact cu pielea sau cu ochii, pielea sau ochii se pot irita.
  - ▶ Urmați indicațiile din manualul de utilizare al produsului de curățare.
  - ▶ Evitați contactul cu elementele de curățare.
  - ▶ Dacă a existat contactul cu pielea: Zonele de piele afectate se spală cu apă curată și săpun.
  - ▶ Dacă a existat contactul cu ochii: Spălați ochii cel puțin 15 minute cu apă din abundență și consultați un medic.
- ▶ Partea exterioară și partea interioară a filtrului de aer (3) se pulverizează cu substanță specială de curățat STIHL sau cu un produs de curățare cu o valoare a pH-ului mai mare de 12.
- ▶ Substanța specială de curățat STIHL sau produsul de curățare se lasă să acționeze timp de 10 minute.
- ▶ Partea exterioară a filtrului de aer (3) se periază cu o perie moale.
- ▶ Clătiți partea exterioară și interioară a filtrului de aer (3) cu apă curgătoare.
- ▶ Filtrul de aer (3) se lasă să se răcească la aer.

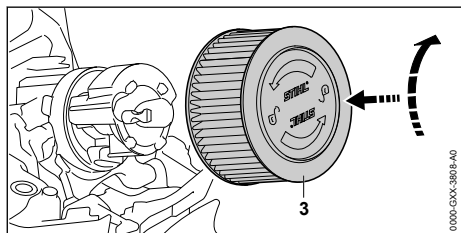

- ▶ Filtrul de aer (3) se apasă manual și se rotește în sens orar până la fixarea filtrului de aer (3). Inscripția "STIHL" este orientată orizontal.
- ▶ Așezați capota (2).
- ▶ Închizătorile capotei (1) se rotesc în sens orar până când se aude un clic. Închizătorile capotei (1) sunt blocate.

**15.4 Curățarea bujiei**

- ▶ Opriiți motorul și cuplați frâna de lanț.
- ▶ Lăsați motofierăstrăul să se răcească.

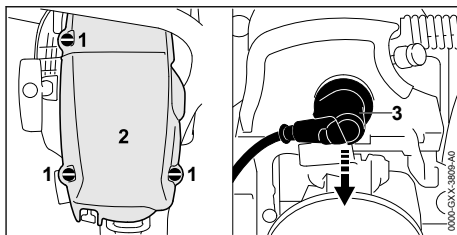

- ▶ Închizătorile capotei (1) se rotesc 1/4 rotații în sens antiorar.
- ▶ Se demontează capota (2).
- ▶ Extrageți fișa bujiei (3).
- ▶ Dacă este murdară zona din jurul bujiei: curățați zona din jurul bujiei cu o lavetă umedă.
- ▶ Deșurubați bujia.
- ▶ Curățați bujia cu o lavetă.
- ▶ Dacă este corodată bujia: înlocuiți-o.

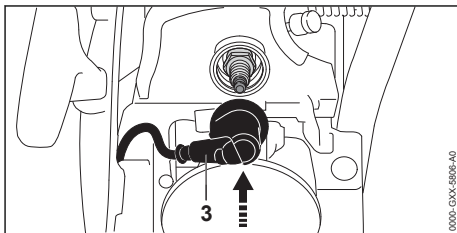

- ▶ Înșurubați și fixați bujia.
- ▶ Apăsați ferm fișa bujiei (3).
- ▶ Așezați capota (2).
- ▶ Închizătorile capotei (1) se rotesc 1/4 rotații în sens orar. Închizătorile capotei sunt blocate.

**16 Întreținere****16.1 Intervale de întreținere**

Intervalele de întreținere depind de condițiile ambientale și de lucru. STIHL recomandă următoarele intervale de întreținere:

**Frâna lanțului**

- ▶ La următoarele intervale de timp frâna de lanț trebuie întreținută și reparată la un distribuitor STIHL:
  - Utilizare permanentă: trimestrial
  - Utilizare periodică: semestrial
  - Utilizare ocazională: anual

**La fiecare 100 ore de funcționare**

- ▶ Înlocuiți bujia.

**Săptămânal**

- ▶ Se verifică roata lanțului.



- ▶ Verificarea și debavurarea șinei port-lanț.
- ▶ Verificarea și ascuțirea lanțului de fierăstrău.

### Lunar

- ▶ Solicitarea curățării rezervorului de ulei de către un distribuitor STIHL.
- ▶ Solicitați curățarea rezervorului de combustibil de către un distribuitor STIHL.
- ▶ Solicitați curățarea capului de aspirare din rezervorul de combustibil de către un serviciu de asistență tehnică STIHL.

### Anual

- ▶ Solicitați înlocuirea capului de aspirare din rezervorul de combustibil de către un serviciu de asistență tehnică STIHL.

## 16.2 Debavurarea șinei portlanț

Pe marginea exterioară a șinei portlanț se pot forma bavuri.

- ▶ Îndepărtați bavurile cu o pilă plată sau o sculă pentru debavurarea șinei portlanț STIHL.
- ▶ Dacă aveți neclarități, vă rugăm să vă adresați unui distribuitor STIHL.

## 16.3 Ascuțirea lanțului de ferăstrău

Este nevoie de multă practică pentru ascuți un lanț de ferăstrău în mod corespunzător.

STIHL recomandă ca lanțurile de ferăstrău să fie ascuțite de un distribuitor STIHL.



### AVERTISMENT

- Dinții de tăiere ai lanțului de ferăstrău sunt ascuțiți. Utilizatorul se poate tăia.
  - ▶ Purtați mănuși de lucru făcute din material rezistent la uzură.

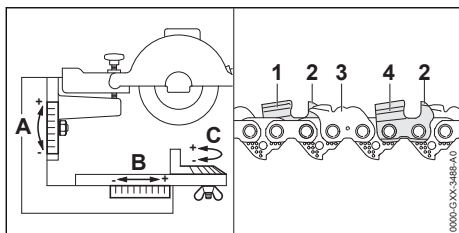

## 18 Depanare

### 18.1 Remedierea defecțiunilor la motofierăstrău

Majoritatea defecțiunilor au aceleași cauze.

- ▶ Efectuarea următoarelor măsuri:
  - ▶ Curățați filtrul de aer.
  - ▶ Curățați sau înlocuiți bujia.
  - ▶ Se setează regimul de iarnă sau de vară.
- ▶ Dacă defecțiunea persistă: Se efectuează măsurile din tabelul următor.

- ▶ Dinții de tăiere drepti (4) se ascut cu un aparat de ascuțit universal STIHL USG cu următoarele setări:
  - Scala A: + 10°
  - Scala B: 0°
  - Scala C: + 15°
- ▶ Dinții de tăiere stângi (1) se ascut cu un aparat de ascuțit universal STIHL USG cu următoarele setări:
  - Scala A: + 10°
  - Scala B: 0°
  - Scala C: - 15°
- ▶ Limitatorul de adâncime (2) și elementele de legătură (3) se ascut cu un aparat de ascuțit universal STIHL USG cu următoarele setări:
  - Scala A: + 40°
  - Scala B: 0°
  - Scala C: 0°

## 17 Reparare

### 17.1 Repararea motofierăstrăului, a șinei de ghidare și a lanțului de fierăstrău

Utilizatorul nu poate repara singur motofierăstrăul, șina portlanț și lanțul de ferăstrău.

- ▶ Dacă motofierăstrăul, șina portlanț sau lanțul fierăstrăului sunt deteriorate: Nu folosiți motofierăstrăul, șina de ghidaj sau lanțul fierăstrăului și contactați un serviciu de asistență tehnică STIHL.

Defecțiune	Cauză	Remediere
Nu este posibilă pornirea motorului.	În rezervorul de combustibil nu este suficient combustibil.	▶ Se amestecă combustibilul și se alimentează motofierăstrăul.
	Motorul este înecat.	▶ Aerisiți camera de ardere.
	Carburatorul este prea fierbinte.	▶ Lăsați motofierăstrăul să se răcească.
	Carburatorul este înghețat.	▶ Se lasă motofierăstrăul să se încălzească la +10 °C.
Motorul funcționează neregulat în ralanti.	Carburatorul este înghețat.	▶ Se lasă motofierăstrăul să se încălzească la +10 °C.
Motorul se oprește la mersul în gol.	Carburatorul este înghețat.	▶ Se lasă motofierăstrăul să se încălzească la +10 °C.
Motorul accelerează necorespunzător.	Lanțul de ferăstrău este tensionat prea tare.	▶ Tensionați corespunzător lanțul de ferăstrău.
	Sistemul de lubrifiere a lanțului alimentează prea puțin ulei adeziv pentru lanțul de ferăstrău.	▶ Creșteți cantitatea de ulei pompată.
Motorul nu atinge turația maximă.	Motofierăstrăul nu este adaptat corect la condițiile de mediu.	▶ Calibrați motofierăstrăul.
Lanțul fierăstrăului nu mișcă la accelerare.	Frâna de lanț este trasă.	▶ Eliberați frâna de lanț.
	Lanțul de ferăstrău este tensionat prea tare.	▶ Tensionați corespunzător lanțul de ferăstrău.
	Roata dințată a șinei portlanț este blocată.	▶ Curățați roata dințată a șinei portlanț cu soluție STIHL pentru îndepărtare a rășinilor.
În timpul lucrului iese fum sau miroase a ars.	Lanțul de ferăstrău este ascuțit corect.	▶ Ascuțiți lanțul de ferăstrău corect.
	În rezervorul de ulei este prea puțin ulei adeziv pentru lanțul fierăstrăului.	▶ Umpleți cu ulei adeziv pentru lanțuri de ferăstrău.
	Sistemul de lubrifiere a lanțului alimentează prea puțin ulei adeziv pentru lanțul de ferăstrău.	▶ Creșteți cantitatea de ulei pompată.
	Lanțul de ferăstrău este tensionat prea tare.	▶ Tensionați corespunzător lanțul de ferăstrău.
	Motofierăstrăul nu este folosit corespunzător.	▶ Citiți instrucțiunile de utilizare și exersați.

## 18.2 Aerisirea camerei de ardere

- ▶ Introduceți frâna lanțului.

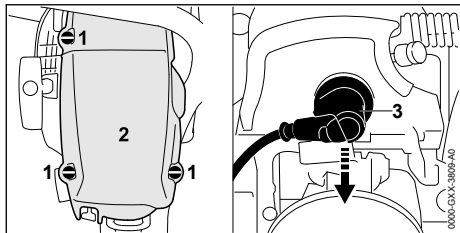

- ▶ Închizătorile capotei (1) se rotesc 1/4 rotații în sens antiorar.
- ▶ Se demontează capota (2).
- ▶ Se extrage fișa bujiei (3).
- ▶ Se deșurubează bujia.
- ▶ Se usucă bujia.



#### AVERTISMENT

- Dacă se scoate mânerul demaror cu fișa bujiei scoasă, este posibilă emiterea scânteilor în exterior. Scânteile pot declanșa incendii și explozii într-un mediu foarte inflamabil sau exploziv. Risc de rănire gravă a persoanelor sau de deces și de avariere a bunurilor.
  - ▶ Aduceți și mențineți pârghia combinată în poziția  înaintea scoaterii mânerului demaror.

- ▶ Aduceți și mențineți pârghia combinată în poziția .
- ▶ Mânerul demaror se scoate și se readuce de mai multe ori. Camera de ardere este aerisită.
- ▶ Înșurubați și fixați bujia.

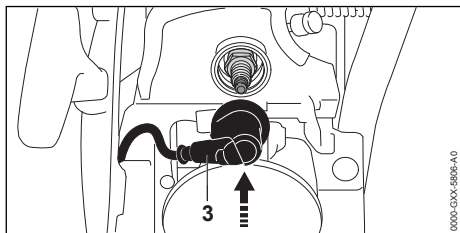

- ▶ Apăsați ferm fișa bujiei (3).
- ▶ Așezați capota (2).
- ▶ Închizătorile capotei (1) se rotesc în sens orar până când se aude un clic. Închizătorile capotei sunt blocate.

## 19 Date tehnice

### 19.1 Motofierăstrăul STIHL MS 462 C-M R

- Cilindree: 72,2 cm<sup>3</sup>
- Putere conform ISO 7293: 4,4 kW (6,0 CP)

- Turație mers în gol conform ISO 11681: 2.800 ± 50 rot/min
- Bujii admise: NGK CMR6H de la STIHL
- Distanța dintre electrozii pentru bujii: 0,5 mm
- Greutatea la rezervorul de combustibil gol, rezervorul de ulei gol, fără șină de ghidare și fără lanțul fierăstrăului: 6,5 kg
- Capacitatea maximă a rezervorului de combustibil: 720 cm<sup>3</sup> (0,72 l)
- Capacitatea maximă a rezervorului de ulei: 340 cm<sup>3</sup> (0,34 l)

### 19.2 Roți de lanț și viteze ale lanțului

Pot fi utilizate următoarele roți de lanț:

- 7 dinți pentru 3/8"
- Viteză maximă lanț conform ISO 11681: 28,9 m/s
- Viteza lanțului la putere maximă: 21,7 m/s

### 19.3 Adâncimea minimă a canelurii șinei port-lanț

Adâncimea minimă a canelurii depinde de pasul șinei port-lanț.

- 3/8": 6 mm

### 19.4 Nivelurile de zgomot și vibrații

- Nivelul de presiune acustică  $L_{peq}$  măsurat conform ISO 22868: 108 dB(A). Valoarea K pentru nivelul de presiune acustică este 2 dB(A).
- Nivelul de putere sonoră  $L_{weq}$  măsurat conform ISO 22868: 118 dB(A). Valoarea K pentru nivelul de putere sonoră este 2 dB(A).
- Valoarea vibrațiilor  $a_{hv,eq}$  măsurată conform ISO 22867:
  - Mâner tubular: 3,3 m/s<sup>2</sup>. Valoarea K pentru nivelul vibrației este de 2 m/s<sup>2</sup>.
  - Mâner de comandă: 2,7 m/s<sup>2</sup>. Valoarea K pentru nivelul vibrației este de 2 m/s<sup>2</sup>.

Informații referitoare la conformitatea cu Directiva pentru vibrații 2002/44/CE sunt disponibile la [www.stihl.com/vib](http://www.stihl.com/vib).

### 19.5 REACH

REACH este Regulamentul european referitor la înregistrarea, evaluarea și autorizarea substanțelor chimice.

Informații referitoare la conformarea Regulamentului REACH sunt date la [www.stihl.com/reach](http://www.stihl.com/reach).

## 19.6 Valoarea de emisie a gazelor reziduale

Valoarea CO<sub>2</sub> măsurată în procesul de certificare a tipului UE este indicată pe site-ul [www.stihl.com/co2](http://www.stihl.com/co2), în datele tehnice specifice produsului.

Valoarea CO<sub>2</sub> măsurată a fost determinată pe un motor reprezentativ, conform unui procedeu de verificare normat, și nu reprezintă o garanție expresă sau implicită a puterii unui anumit motor.

Prin utilizarea conform destinației și întreținerea descrise în aceste instrucțiuni de utilizare sunt îndeplinite cerințele în vigoare privind emisiile de gaze reziduale. În caz de modificări asupra motorului se pierde permisul de funcționare.

## 20 Combinații ale șinei portlanț și lanțului de ferăstrău

### 20.1 Motofierăstrăul STIHL MS 462 C-M R

Pot fi atașate următoarele șine portlanț și lanțuri de fierăstrău:

- Șina port-lanț: Rollomatic Super
  - Diviziunea: 3/8"
  - Lățimea canelurii: 1,6 mm
  - Lungime: 50 cm
  - Numărul de dinți al roții dințate: 11
- Lanțul fierăstrăului: 36 RDR (tip 3944)
  - Diviziunea: 3/8"
  - Grosimea elementului de transmisie: 1,6 mm
  - Numărul elementelor de acționare: 72

Lungimea de tăiere a unei șine portlanț depinde de motofierăstrăul utilizat și de lanțul fierăstrăului. Lungimea de tăiere propriu-zisă a unei șine portlanț poate fi mai mică decât lungimea specificată.

## 21 Piese de schimb și accesorii

### 21.1 Piese de schimb și accesorii

**STIHL**  Aceste simboluri identifică piesele de schimb originale STIHL și accesorii originale STIHL.

STIHL recomandă folosirea pieselor de schimb originale STIHL și a accesoriilor originale STIHL.

Piesele de schimb și accesoriiile altor producători nu pot fi evaluate de STIHL referitor la fiabilitate,

siguranță și potrivire în pofida monitorizării continue a pieței, iar STIHL nu poate recomanda utilizarea acestora.

Piesele de schimb și accesoriiile originale STIHL se pot procura de la un distribuitor STIHL.

## 22 Eliminare

### 22.1 Eliminarea motofierăstrăului

Informațiile referitoare la eliminare pot fi obținute din partea administrației locale sau din partea unui distribuitor STIHL.

O eliminare necorespunzătoare poate dăuna sănătății și mediului.

- ▶ Produsele STIHL și ambalajul acestora trebuie livrate pentru reciclare la un centru de colectare adecvat, conform prevederilor locale.
- ▶ Nu eliminați împreună cu gunoiul menajer.

## 23 Declarație de conformitate EU

### 23.1 Motoferăstrăul STIHL MS 462 C-M R

ANDREAS STIHL AG & Co. KG  
Badstraße 115  
D-71336 Waiblingen

Germania

declară pe propria răspundere, că

- Model constructiv: motofierăstrău
- Marca: STIHL
- Tip: MS 462 C-M R
- Identificator de serie: 1142
- Cilindree: 72,2 cm<sup>3</sup>

este conform cu cerințele Directivelor relevante 2011/65/UE, 2006/42/CE, 2014/30/UE și 2000/14/CE și a fost creat și produs în conformitate cu versiunile diverselor standarde aplicabile la respectivele date de producție: EN ISO 11681-1, EN 55012 și EN 61000-6-1.

Examinarea CE de tip conform Directivei 2006/42/CE Art. 12.3(b) a fost efectuată la: DPLF, Deutsche Prüf- und Zertifizierungsstelle für Land- und Forsttechnik GbR (NB 0363), Spremberger Straße 1, 64823 Groß-Umstadt, Germania

– Număr de certificare: K-EG-2016/7987

Pentru determinarea nivelului de putere sonoră măsurat și garantat s-a procedat conform directi-

vei 2000/14/CE, Anexa V, cu aplicarea normei ISO 9207.

- Nivelul măsurat al puterii acustice: 119 dB(A)
- Nivelul de putere sonoră garantat: 121 dB(A)

Documentele tehnice sunt păstrate de Departamentul de autorizare produse al ANDREAS STIHL AG & Co. KG.

Anul producției și codul utilajului sunt indicate pe motofierăstrău.

Waiblingen, 01.08.2022

ANDREAS STIHL AG & Co. KG

reprezentat de 

Robert Olma, Vice President, Regulatory Affairs & Global Governmental Relations

## 24 Adrese

[www.stihl.com](http://www.stihl.com)





[www.stihl.com](http://www.stihl.com)



0458-787-5521-B



0458-787-5521-B